



ПРОГРАМА ЗА ПАРЛАМЕНТАРНА ПОДДРШКА
PROGRAMMI PER MBESHITETJE PARLAMENTARE
PARLIAMENT SUPPORT PROGRAMME



СОБРАНИЕ НА РЕПУБЛИКА СЕВЕРНА МАКЕДОНИЈА



Schweizerische Eidgenossenschaft
Confédération suisse
Confederazione Svizzera
Confederaziun svizra

Swiss Agency for Development
and Cooperation SDC

ПАРЛАМЕНТАРНО РАБОТЕЊЕ И УТВРДУВАЊЕ ДНЕВЕН РЕД ВО ПАРЛАМЕНТИ ВО ОДРЕДЕНИ ЗЕМЈИ

АВТОРИ: ШТЈЕПАН ПЕХАЧЕК И МАРТИН КУТА

ФЕВРУАРИ 2022

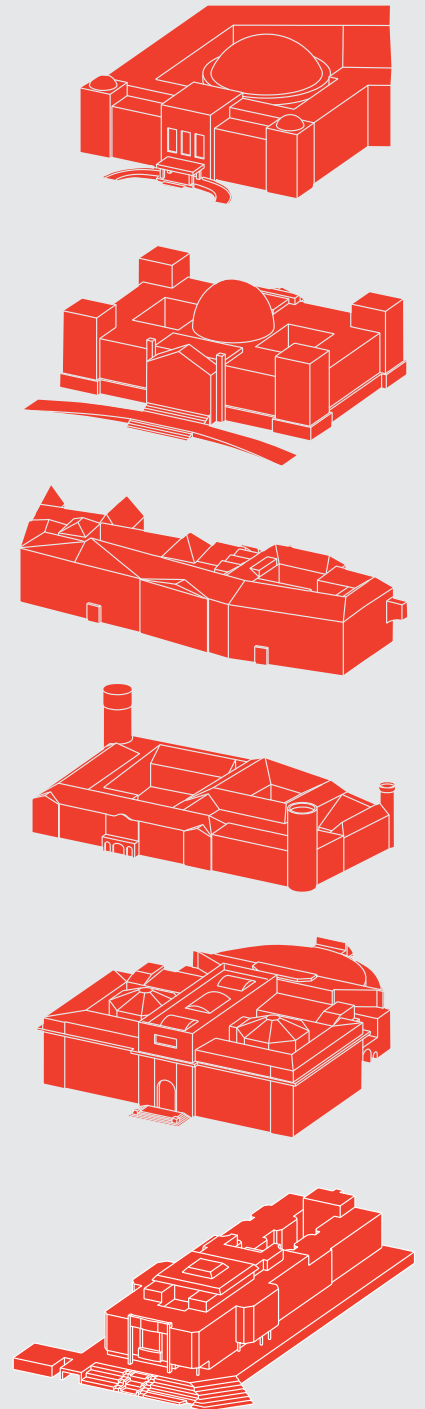

Имплементирано од:



Оваа публикација е изготвена во рамките на Програмата за парламентарна поддршка (ПСП), која е поддржана од Швајцарската агенција за развој и соработка (СДЦ) преку Швајцарска Амбасада во Република Северна Македонија. ПСП се спроведува од Националниот демократски институт (НДИ), Институт за демократија „Социетас Цивилис“ – Скопје (ИДСЦС) и Центарот за управување со промени (ЦУП). Содржината на публикацијата на никаков начин не може да се смета дека ги одразува гледиштата на СДЦ.

СОДРЖИНА

I.	ИЗВРШНО РЕЗИМЕ	5
II.	ТРАНСПАРЕНТНОСТ НА ПАРЛАМЕНТАРНОТО РАБОТЕЊЕ – ТЕОРЕТСКИ КОМПАРАТИВЕН ПРЕГЛЕД	7
	Донесување закони во парламентите	7
	Организација на парламентарното работење	8
	Утврдување на дневниот ред	9
	Регулирање на парламентарните расправи	10
	ИТ алатки за парламентарна транспарентност – парламентарен календар	11
	Парламентарен календар (распоред на парламентарното работење) – дефиниција	12
III.	ПРЕЛИМИНАРНИ НАОДИ	13
IV.	РЕГУЛИРАЊЕ НА ПАРЛАМЕНТАРНОТО РАБОТЕЊЕ ВО ИЗБРАНИ ЗЕМЈИ	17
	Чешка	18
	Естонија	23
	Германија	30
	Република Северна Македонија	34
	Словачка	38
	Шведска	43
V.	ПРЕПОРАКИ	48
	КОРИСТЕНА ЛИТЕРАТУРА	49

ИМПРЕСУМ

Наслов: Парламентарно работење и утврдување
дневен ред во парламенти во одредени земји

Издавач: Национален демократски институт

Автори: Штјепан Пехачек (Štěpán Pecháček)

Мартин Кута (Martin Kuta)

Превод од англиски јазик: Весна Андоновска

Лектура: Тања Стевановска

Дизајн: Дејан Кузмановски

I. ИЗВРШНО РЕЗИМЕ

Парламентите се институции во коишто истовремено се извршуваат повеќе задачи и се води политичка дебата во однос на разни прашања, како на пример:

- Општа политичка дебата и застапување на мислењето на граѓаните.
- Надзор над владиното постапување.
- Формулирање на приоритетите за јавни политики преку расправа и донесување предлог-закопи.

Времето на располагање е кратко и неопходно е да се уреди парламентарното работење за да се рационализира расправата по законодавните точки.

Начинот на којшто е уредено парламентарното работење се разгледува од два аспекта:

- Јасна и цврста рамка на парламентарното работење (распоред) со предвидени временски рамки за расправа по предлог-закопи на разни нивоа (пленарно и комисииски; законодавно читање и комисииска расправа).
- Правила како да се постави точка за дискусија (т.е. утврдување дневен ред).

Парламентите опфатени во овој документ располагаат со цврста рамка за парламентарно работење, односно со наизменично менување на седниците/деновите коишто се посветени на конкретни задачи. Така се овозможува висок степен на предвидливост на парламентарното работење и на расправите, како и на крајниот исход за пратениците, владата и за општата јавност. Парламентарниот календар, како ИТ алатка, се употребува со цел корисниците надвор од парламентот да бидат запознаени со работната агенда.

Во овој документ се разгледуваат институционалните аспекти на поставеноста на парламентарното работење, односно се прави анализа на правилата што го обликуваат однесувањето на пратениците. Документот се заснова на анализа на релевантни деловници и веб-страници за тоа како се утврдува дневниот ред и каква е рамката за парламентарно работење.

Во овој документ се опфатени парламентите на: Чешка (*Poslanecká sněmovna*), Естонија (*Riigikogu*), Германија (*Bundestag*), Словачка (*Národná rada*), Словенија (*Državni sbor*), Шведска (*Riksdag*) и на Република Северна Македонија (*Собрание*). Во овие земји од централна и од источна Европа, главно, е застапен еднодомен парламентарен систем, а големината на земјите е приближно иста. Германија е претставена како парламент од западноевропските земји.

II. ТРАНСПАРЕНТНОСТ НА ПАРЛАМЕНТАРНОТО РАБОТЕЊЕ – ТЕОРЕТСКИ И КОМПАРАТИВЕН ПРЕГЛЕД

ДОНЕСУВАЊЕ ЗАКОНИ ВО ПАРЛАМЕНТИТЕ

Парламентот е највисокото претставничко тело коешто неопходно нема извршна моќ, но ги претставува граѓаните и донесува закони преку кои владата, како највисоко извршно тело, ги спроведува своите програмски политики (т.е. подготовка на закони или, поконкретно, донесување закони). Парламентарниот систем на управување се карактеризира со институционална одвоеност, но со функционална поврзаност. Поврзаноста во однос на функционирањето е во смисла на тоа дека владата е засебна институција, но таа ја црпи својата моќ од мнозинството пратеници во парламентот.

Подготовката на законите подразбира јавни расправи за алтернативите за политиките кои треба да ги формираат јадрата на јавните политики, и потоа нивно озаконување, односно подготовка на обврзувачка верзија на предлог-закон и негово донесување како закон. Во таа насока, дискусијата и донесувањето нов закон треба да се организираат на најпредвидлив начин со обезбеден пристап за јавноста. Процесот на донесување нов закон, исто така, не треба да создава несигурност и неред. Оттаму, едно од клучните прашања при подготовката на закони е како и кога се донесува законот во парламентот. Тоа, исто така, е клучно прашање што ја засега и општата јавност.

ОРГАНИЗАЦИЈА НА ПАРЛАМЕНТАРНОТО РАБОТЕЊЕ

Парламентот не мора да ги зголеми своите внатрешни капацитети за да може да го организира парламентарното работење. Во тој поглед, повеќето парламенти применуваат **регулиран пристап за организирање на своето внатрешно работење** (парламентарно работење). Под *регулиран пристап* се подразбира дека одредбите за организацијата на парламентарното работење се предвидени со внатрешен, правнообврзувачки документ во кој е наведена внатрешната организација на парламентот (како што е деловникот за работа). Одредбите со кои се уредува парламентарното работење го отсликуваат законодавниот процес (број на пленарни читања на предлог-закон, период помеѓу разни читања, упатување на разни парламентарни комисии, итн.). Таквата организација вообичаено вклучува одредени временски рамки (било да се седмици или денови во седмицата) за разни парламентарни активности на разни нивоа – на пр., пленарна седница (разни читања) и комисииска седница.

Организацијата на работењето уредена на овој начин им е однапред позната на пратениците, владата и на општата јавност. Така се овозможува и предвидлив исход од парламентарното работење во даден временски период. Исто така, полесно е да се предвиди кога формално ќе почне законодавната процедура и кој е можниот рок да се заврши законодавната процедура.

Времето на располагање е оскудно дури и за процесот на подготовка на законите. Оттаму, важно е да се утврди дневниот ред, а тоа подразбира процес којшто ќе ги определи расправата и гласањето за алтернативите на политиките. Кога постои прецизно и добро структурирано правило како да се утврди дневниот ред, тоа спречува создавање неред и непредвидливост во процесот на подготовка на закони. Правилата за **утврдување на дневниот ред** се смета дека се едни од најважните правила што им овозможуваат на парламентите да ги донесуваат законите. Благодарение на тие правила, парламентите можат да се справат со неконтролираниот неред и да ја структурираат својата дискусија од аспект на мнозинско правило, т.е. да се овозможи поставување точки на дневен ред за кои постои најголема поддршка и најмала недоверба.

Постојат, меѓу другото, две причини за предвидлив и јавнодостапен дневен ред за парламентарната расправа. Прво, со таквата поставеност, на политичките партии и на нивните парламентарни групи им се овозможува да се концентрираат на гласањето за прашања од голема важност. Второ, тоа овозможува да се мобилизира поддршката од општата јавност на конкретен датум и време. Сето тоа придонесува за поголем јавен легитимитет на законите кај пошироката јавност. Дотолку повеќе што кога донесувањето закони се одвива на транспарентен, предвидлив и јавнодостапен начин, тоа подразбира и поголем легитимитет. Оттаму произлегува и силната иницијатива во парламентот да се усвои прецизна процедура за утврдување на дневниот ред, од аспект на распоредот за донесување нови закони.

Внатрешната организација на парламентарната работа во рамки на мандатот на парламентарниот состав, исто така, влијае и врз процесот на утврдување на дневниот ред, а со тоа и на календарот којшто го прикажува распоредот за работата на парламентот.

Мандатот на парламентот е поделен на едно заседание (постојано заседание) или на повеќе седанија (годишна или есенска и пролетна сесија), кои вообичаено се состојат од одреден број одделни седници. Постојаното заседание може да се прекине одреден временски период, а тоа обично е за време на летниот одмор. Заседание се однесува на одржувањето седници на парламентот. Прекилот на парламентарното заседание е периодот од завршувањето на едно и почетокот на следното заседание. Летниот одмор кај парламентите во постојано заседание, исто така, се нарекува прекин во парламентарното заседание, иако тоа има поинакво значење.

Во Чешка, Германија, Република Северна Македонија и во Словачка парламентот е во постојано заседание, што значи дека парламентот е во заседание за време на целиот мандат. Во Естонија и во Словенија има систем на есенско и на пролетно заседание. Во Шведска, парламентарното заседание е во траење од една година.

Системот на парламентарно заседание влијае и врз законодавниот процес, односно врз континуитетот и дисконтинуитетот на законодавниот процес на/помеѓу седниците и организирањето на дневниот ред на долг рок, вклучително и врз структурата на парламентарниот календар. Тоа најдобро може да се види во Шведска, каде што, во конкретни околности, точка од дневниот ред може да се префрли на претстојна седница.

УТВРДУВАЊЕ НА ДНЕВНИОТ РЕД

Утврдувањето на дневниот ред, односно распоредот на точките за дискусија и усвојување на редоследот за дискусија по точките, е од клучна важност за непречена организација на работата на парламентот. Притоа ќе бидат разработени следниве теми:

- Кој може да ги предлага темите и редоследот на темите (време за расправа)?
- Кој може да го смени редоследот или времето определено за расправа по одредена тема?
- Дали правилата со коишто е уредена расправата овозможуваат да се планираат точното време за дискусија на одредена тема и гласањето за одредена тема?

РЕГУЛИРАЊЕ НА ПАРЛАМЕНТАРНИТЕ РАСПРАВИ

Парламентарната расправа по теми, главно, се состои од два основни дела: дискусија и гласање. Во теоријата постојат четири типа регулираност на парламентарната расправа:

- 1) Слободна парламентарна расправа, при што, во основа, времето на говорење не е ограничено, а деловникот дава можност според одлука на парламентарното мнозинство да се прекине или ограничи расправата во оправдани случаи. Тоа право може да биде имплицитно, односно претседателот може да ја прекине расправата доколку нема приговор за таквата постапка, што се потврдува со гласање на пленарна седница. Тоа е случај, на пример, во Естонија и во Република Чешка.
- 2) Делумна регулираност на парламентарната расправа, односно правото да го дефинира времето за расправа и како таа ќе биде поделена има колективното тело на парламентарниот дом (Совет, состанок на претседателите, итн.). Пример за тоа се Парламентот на Финска и Националното собрание на Франција.
- 3) Делумна регулираност на парламентарната расправа, односно на претседателот на законодавниот дом со деловникот му се дава дискреционо право да го регулира времето за обраќање на ад хок основа. Бугарското национално собрание и Долниот Дом на британскиот парламент се пример за такви модификации.
- 4) Строгорегулирана парламентарна расправа, при што во деловникот се утврдува стандардното време за обраќање помеѓу пратениците на разни пратенички групи. Така е, на пример, во Долниот Дом на белгискиот парламент, Парламентот на Данска, германскиот Бундестаг или Националниот совет на Австрија.

Во однос на гласањето, можеме да идентификуваме два основни начини според кои се организира тоа. Првиот се однесува на гласање веднаш по завршување на расправата. Вториот начин се однесува на гласање во даден момент. Расправата и гласањето се одвиваат одделно според овој модел.

ИТ АЛАТКИ ЗА ПАРЛАМЕНТАРНА ТРАНСПАРЕНТНОСТ – ПАРЛАМЕНТАРЕН КАЛЕНДАР

Со отворањето на парламентарните веб-страници се воспостави важен демократски и транспарентен начин како да се доближи работата на парламентот до општата јавност. Преку поставување на веб-страниците, сите точки за дискусија во парламентот стануваат достапни за јавноста, на тој начин поддржувајќи ја претставничката улога на парламентите. Веб-страниците овозможуваат парламентот да ја информира јавноста јасно, навремено и ефикасно.

Пред масовно да почнат да се отвораат веб-страници, информирањето на јавноста за работата на парламентот, главно, го вршеа политичките партии и медиумите со висок степен на ексклузивитет во однос на претставените теми. Партиите вообичаено информираа за теми релевантни за нивните програми или за одредени политички ставови. Начинот на информирање, исто така, зависеше од фактот дали тие се владејачка или опозициска партија. Медиумите информираа за теми вредни за објавување. Оттаму, информациите не беа сеопфатни, туку само делумни и субјективни.

Според **Интерпарламентарната унија (ИПУ)**, во 2008 година 59 % од парламентите низ светот користеа веб-страници за да ги објават парламентарните календари за пленарни седници.¹ Во 2018 година, 75 % од парламентите го објавуваа парламентарниот календар за пленарни седници и 70 % го објавуваа календарот за комисиjsки седници или распоредот за комисиjsки седници.²

Четириесет и пет проценти од парламентите го објавуваат дневниот ред за пленарни седници најмалку две седмици претходно, 24 % од парламентите го објавуваат дневниот ред за пленарни седници 2 дена пред или барем истиот ден пред пленарната седница. Податоците се речиси идентични во однос на дневниот ред за комисиjsки седници.³

Според истражувањето на ИПУ, парламентите ги користат следниве ИТ алатки за да ги стават информациите на располагање на јавноста преку интернет (види слика 1).

1 WILLIAMSON, Andy, Andy RICHARDSON a Avinash BIKHA. *World e-Parliament Report 2018*.

2 WILLIAMSON, Andy, Andy RICHARDSON a Avinash BIKHA. *World e-Parliament Report 2018*.

3 WILLIAMSON, Andy, Andy RICHARDSON a Avinash BIKHA. *World e-Parliament Report 2018*, s. 62.

Слика 1. ИТ алатки за информирање на јавноста

	2018	2016	2008 ³⁵
Пленарни функции			
Записници од пленарни седници	84%	79%	70%
Календар и распоред за пленарни седници	75%	78%	59%
Говори и дебати на пленарни седници	75%	78%	70%
База на податоци за закони донесени од парламентот	69%	74%	
Гласање на пленарни седници	69%	67%	65%
Статус/следење на предлог закони	65%	64%	
Прашања за Владата	58%	50%	52%
Статус/следење на амандмани	55%	55%	64%
Подготовка на амандмани	46%	45%	
Подготовка на предлог закони	44%	42%	
Разгледување на други документи	34%	31%	11%
Анализа на буџетот предложен од владата	32%	22%	
Комисиски функции			
Комисиски извештаи	71%	72%	64%
Календари и распореди за комисији	70%	70%	
Записници од комисиски седници	67%	68%	63%
Веб-страници на комисији	55%	52%	
Гласање на комисиски седници	30%		
Функции за администрација и поддршка			
Управување и поддршка за веб-страницата на парламентот	90%	91%	84%
Систем за човечки ресурси	78%	77%	70%
Систем за финансиски менаџмент	78%	76%	
Управување со библиотечни ресурси	71%	59%	
Дигитална архива на парламентарни документи	71%	68%	
Онлајн каталог на библиотеката	65%	57%	
Системи за комуникација со граѓаните	63%	56%	36%
Финансиски извештаи	36%	38%	
Управување со и поддршка за веб-страниците на пратениците	19%	21%	34%
Ниедно од горенаведените			
Ниедно	1%		

ПАРЛАМЕНТАРЕН КАЛЕНДАР (РАСПОРЕД НА ПАРЛАМЕНТАРНОТО РАБОТЕЊЕ) – ДЕФИНИЦИЈА

Парламентарниот календар претставува распоред за седмицата или седмични активности на парламентот, односно ја определува конкретната агенда на парламентот за конкретна седмица или ден.

Под календар подразбираме:

- технички временски план за организирање пленарни и комисиски седници;
- распоред на дневниот ред за пленарни седници;
- распоред на дневниот ред за комисиски седници.

III. ПРЕЛИМИНАРНИ НАОДИ

Законодавните домови го уредуваат парламентарното работење со строга рамка во којашто се одвиваат политички и технички дебати по предлог-законите. Рамката го отсликува законодавниот процес (број на пленарни читања, пленарни/комисиски расправи и која од нив се одвива прво, упатување кај комисиите за дополнителна расправа). Рамката, независно дали на неделна или на месечна основа, определува временски период за расправа по предлог-законите на пленарните седници, кога тие се праќаат кај комисиите и кога конечно ќе бидат донесени од парламентот. Оттука, рамката е составена од строгоопределени делови од парламентарното работење:

- Пленарна седница (за пленарно читање на предлог-законите).
- Комисиска седница (за подробно разгледување на предлог-законите во одреден сектор).
- Пленарна седница (кога предлог-законот е конечно донесен).

Оваа рамка е цврсто определена за секоја седница, а тоа овозможува предвидливо да се организира парламентарното работење. Во некои случаи, рамката дава и јасни инструкции за тоа кога може да се започне расправа по предлог-закон (т.е. да се стави на дискусија).

Деловникот или други законски норми во соодветните парламенти не го регулираат поконкретно постоењето на календарот. Постоенето на календарот произлегува од општата практика да се планира работата на парламентот и на неговите тела и од принципот на отвореност на парламентарните активности, па оттаму дневниот ред мора да биде достапен и предвидлив за општата јавност и за останатите чинители.

Објавувањето на дневниот ред за пленарните седници, комисиските седници и другите парламентарни тела се заснова на општите одредби во деловникот со коишто е предвидена отвореност на седниците за јавноста.

Под дневен ред се мисли на сите потточки, односно предлог-закони, комисиски извештаи, владини извештаи и други документи коишто може да бидат разгледани на пленарна или на комисиска седница.

Објавувањето на дневниот ред е основен предуслов за да се обезбеди отвореност на парламентарните расправи за јавноста, заинтересираните групи и за други засегнати страни.

Состаноците на пратеничките групи не се вклучени во календарот или во агендата бидејќи пратеничките групи не се политички парламентарни тела, туку партиски тела.

Одлуката за календар и детален дневен ред за пленарна седница, во рамки на парламентите коишто се предмет на анализа, ја усвојува највисокото самоуправно тело, без интервенции од владата. Деталниот дневен ред за комисијска седница ја усвојува самата комисија.

Одлуката на самоуправното тело се донесува со консензус. Консензусот има процедурално, а не материјално значење. Тоа значи дека опозициските партии не ставаат вето или не ги одолжуваат владините предлог-закопи, туку бараат да имаат правична можност да ги критикуваат.

Дневниот ред договорен од самоуправното тело или го усвојува парламентот (позитивно усвојување) или се смета за усвоен без натамошна пленарна дискусија (негативно усвојување).

Во табелите 1-5 е дадена споредба на релевантните аспекти на парламентарните календари (распореди за дискусија и гласање по точките), парламентарната расправа (регулираност на парламентарната расправа, начин на гласање) и утврдувањето на дневниот ред.

Табела 1. Структура и достапност на календарот

Земја	Законска или друга регулатива	Распоред/агенда усвоен од	Опфатен период	На кој начин е достапен
Чешка	Нема регулатива, врз основа на практиката	Самоуправно тело (Управувачки комитет)	Половина од годината	Веб-страница
Естонија	Нема регулатива, врз основа на практиката	Самоуправно тело (Одбор на Ригикогу)	Годишен период	Веб-страница
Германија	Нема регулатива, врз основа на практиката	Самоуправно тело (Совет на старешини)	Половина од годината, детален календар за следната седмица	Веб-страница
Република Северна Македонија	Нема регулатива	Пленарна седница (Собрание)	Ад хок период	Веб-страница
Словачка	Нема регулатива, врз основа на практиката	Самоуправно тело (Гремиум)	Годишен период	Веб-страница
Шведска	Нема регулатива, врз основа на практиката	Самоуправно тело (Одбор на Риксдаг)	Ад хок период	Веб-страница

Табела 2. Содржина на календарот

Земја	Седници на работните тела	Агенда на претседателот	Меѓународни посети	Средби на пратенички групи	Настани достапни за јавноста
Чешка	Седмичен распоред на пленарни и на комисиjsки седници	Не	Да	Не	Посебен дел на веб-страница
Естонија	Седмичен распоред на седници во Ригикогу (пленарни и комисиjsки)	Не	Не ⁴	Не	Нема конкретни информации
Германија	Седмичен распоред на пленарни и на комисиjsки седници. Детален дневен ред е достапен само за пленарни седници	Не	Не	Не	Посебен дел на веб-страница
Република Северна Македонија	Месечен распоред	Да	Да	Не	Да
Словачка	Седмичен распоред на пленарни и на комисиjsки седници, рокови за доставување предлози за закони	Не	Не	Не	Посебен дел на веб-страница
Шведска	Месечен/седмичен распоред на Rigsdag и на работните тела	Да	Не	Не (дебати на партиски лидери)	Делумно да

Табела 3. Процедурални детали за усвојување и дискусија за дневниот ред

Земја	Усвојување на дневниот ред (негативно/позитивно)	Амандмани на дневниот ред поднесени од поединечни пратеници	Ограничување на поднесувањето амандмани	Регулираност на расправата	Концентрација на гласови
Чешка	Позитивно	Да	Не ⁵	Слободна расправа	Не
Естонија	Позитивно (се усвојува на пленарна седница)	Не	Не	Строго регулирана	Не
Германија	Негативно	Не	Група пратеници време	Строго регулирана	Не
Република Северна Македонија	Позитивно (се усвојува на пленарна седница)	Да	Не	Слободна расправа	Не
Словачка	Позитивно	Да	Не	Делумно регулирана	Да, освен процедурално гласање (член 36 од деловникот)
Шведска	Позитивно (само дискусија)			Строго регулирана	Да (не е предвидено со деловникот)

4 Само во делот за Вести.

5 Само во одредени делови, не е составен дел од календарот.

Табела 4. Дневен ред за пленарни седници

Земја	Време на објавување	Содржина	Како се објавува
Чешка	Една седмица пред седницата или веднаш по одлуката за свикување седница	Список на точки поврзани со законодавната база на податоци	На главната веб-страница
Естонија	Една седмица пред седниците	Список на точки за дискусија поврзани со базата на податоци за законодавна активност	На главната веб-страница
Германија	Една седмица пред седниците	Список на точки поврзани со законодавната база на податоци и краток опис на темата	На главната веб-страница
Република Северна Македонија	Десет дена пред седницата	Нацрт-дневен ред, т.е. список на точки	На главната веб-страница
Словачка	Една седмица пред седницата или веднаш по одлуката	Список на точки поврзани со законодавната база на податоци	На главната веб-страница
Шведска	Претстојни настани и активности според двегодишен план	Список на точки поврзани со законодавната база на податоци и комисиjsки состаноци	На главната веб-страница

Табела 5. Дневен ред за комисии

Земја	Време на објавување	Содржина	Како се објавува
Чешка	По одлуката за нацрт-дневен ред	Список на точки и временски распоред	На веб-страницата на конкретна комисија
Естонија	Тековна седмица	Список на точки за дискусија	На веб-страницата на конкретна комисија
Германија	Тековна седмица	Список на точки поврзани со законодавната база на податоци и краток опис на темата	На главната веб-страница - посебен дел
Република Северна Македонија	Претстојни настани во тековиот месец	Список на точки и временски распоред	На главната веб-страница. Во календарот
Словачка	Тековна седмица	Список на точки и временски распоред	На главната веб-страница – посебен дел
Шведска	Претстојни настани/ активности според двегодишниот план	Список на точки за дискусија	На главната веб-страница во еден календар

IV.

**РЕГУЛИРАЊЕ НА
ПАРЛАМЕНТАРНОТО РАБОТЕЊЕ
ВО ИЗБРАНИ ЗЕМЈИ**

ЧЕШКА

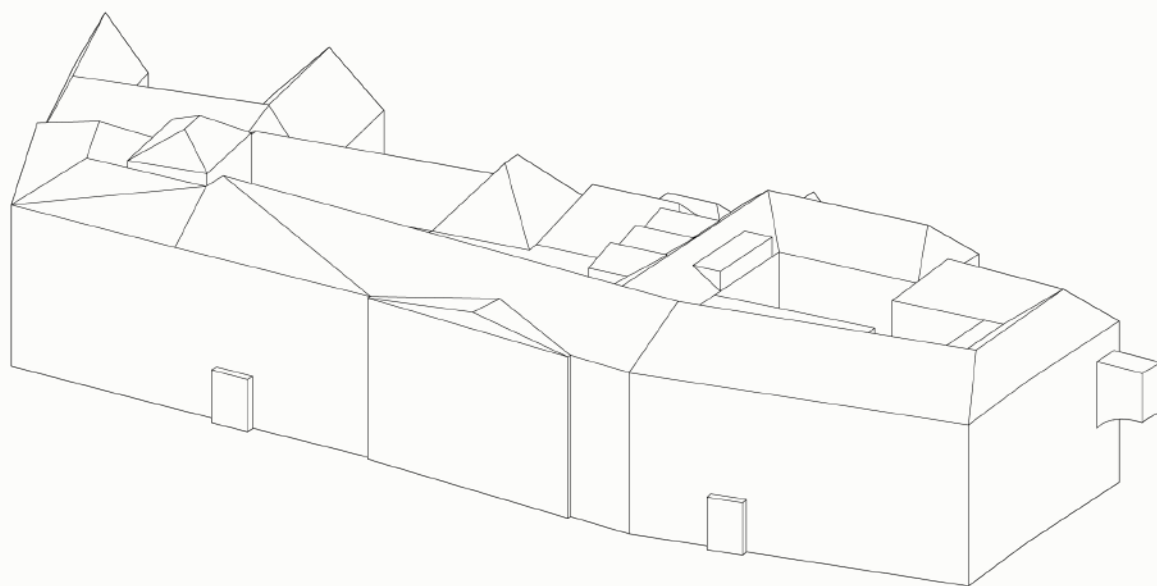

Долниот Дом е во постојано заседание. Според член 34 од Уставот на Чешка, двата дома се во постојано заседание. Парламентарниот состав се избира за период од четири години, а постојаното заседание на парламентот соодветствува на изборниот мандат.

УТВРДУВАЊЕ НА ДНЕВНИОТ РЕД

Според член 54 од Деловникот, Долниот Дом ги утврдува дневниот ред и начинот на претрес по поединечни точки на барање на претседателот на Долниот Дом. Ако Долниот Дом одржува седници во среда и во петок, дневниот ред ќе содржи и трето читање на законите. Ако не е поинаку одлучено од страна на Долниот Дом, третото читање на законите се одвива помеѓу 9 и 14 часот во средите и во петците што се определени како денови за седници. Долниот Дом може да одлучи да определи и друго време за таа цел, освен ако за тоа не поднесат приговор најмалку две пратенички групи. Во тој случај, нема да има гласање. Долниот Дом ќе одлучи дали постои можност да се вклучи трето читање на законите во дневниот ред на седница од некој друг ден. Таква одлука нема да може да се донесе ако поднесат приговор најмалку две пратенички групи.

Секоја комисија, пратеничка група или пратеник може да предложи измена или проширување на дневниот ред на Долниот Дом. Дневниот ред на Долниот Дом, вклучително и можните измени или амандмани, се гласа без расправа.

За време на седницата, во Долниот Дом може да се гласа без расправа за да се смени распоредот на расправата по поединечни точки од усвоениот дневен ред, за измена на дневниот ред или за негово дополнување. Излагањето да се побара такво гласање не може да биде подолго од 5 минути; а временското ограничување не важи за пратениците предвидени во член 67. Говорот на пратеникот може да се прекине и заврши според начинот предвиден за прекинување на излагањето на пратеникот по дадена забелешка (член 60). Усвоениот дневен ред на Долниот Дом може да се прошири за време на седницата само во исклучителни случаи. Долниот Дом не може да го стави таквото проширување на разгледување ако најмалку две пратенички групи или 20 пратеници поднесат приговор.

СТРУКТУРА И ДОСТАПНОСТ НА КАЛЕНДАРОТ

Како е правно регулиран календарот?

Постоењето на календарот на Долниот Дом на парламентот не е правно регулирано. Член 46 од Деловникот предвидува дека Управувачкиот комитет (највисоко самоуправно тело на парламентот) ја организира и координира работата на сите парламентарни тела и го определува времето резервирано за редовните седници на Долниот Дом. Управувачкиот комитет постигнува согласност за полугодишниот план на активности на парламентот. Планот се заснова на шестнеделен циклус започнувајќи со две седмици определени за пленарни седници, потоа следува една седмица за комисијски седници, една - таканаречена варијабилна седмица (често тоа е третата седмица за пленарни

седници), потоа седмица за комисијски седници и циклусот завршува со седмица во текот на која пратениците се присутни во своите изборни единици.

Управувачкиот комитет поднесува предлог за дневен ред за одредена пленарна седница на парламентот до претседателот. Член 54 од Деловникот ја уредува процедурата за усвојување на дневниот ред за одредена седница. Секоја комисија, пратеничка група или пратеник може, на почеток на денот на седницата, да предложи измена или проширување на дневниот ред.

Каква е структурата на календарот и кој ја предлага?

Календарот за седниците го договара и усвојува Управувачкиот комитет како највисоко самоуправно тело на Долниот Дом, кое е одговорно да го организира парламентарното работење. Одлуката за календарот е самостојна одлука на самоуправното тело. Календарот им се соопштува на останатите релевантни чинители и е достапен за јавноста на веб-страницата на Долниот Дом.

Кој го усвојува календарот?

Календарот го усвојува Управувачкиот комитет, којшто претставува највисоко самоуправно тело на Долниот Дом, составен од претседателот и потпретседателите и претставници на политичките партии според принцип на пропорционална застапеност.

Колкав период е опфатен со календарот?

Календарот опфаќа период од половина година. Дневниот ред за пленарните седници е целосно претставен и се ажурира секојдневно според гласањето во Домот за измена на дневниот ред. Дневниот ред за комисиите содржи конкретно време посветено на дискусија на одредени теми.

На кој начин календарот ѝ е достапен на јавноста?

Календарот, деталниот дневен ред за пленарните седници, парламентарните комисии и комитети се достапни на веб-страницата на Долниот Дом.

Слика 2. Полугодишен работен распоред на Долниот Дом (достапно само на чешки јазик)⁶

Harmonogram pravidelných akcí na 1. pololetí 2021

Týden kalend. roku	Datum	Týden týd. cyklu	Náplň
1.	4. - 10. 1.	5	výbory (Čt 7. 1. - ORGV schvaluje pořad schůze)
2.	11. - 17. 1.	6	poslanecký týden
3.	18. - 24. 1.	1	Poslanecká sněmovna
4.	25. - 31. 1.	2	Poslanecká sněmovna 1/
5.	1. - 7. 2.	3	výbory
6.	8. - 14. 2.	4	variabilní týden
7.	15. - 21. 2.	5	výbory (Čt 18. 2. - ORGV schvaluje pořad schůze)
8.	22. - 28. 2.	6	poslanecký týden 2/
9.	1. - 7. 3.	1	Poslanecká sněmovna
10.	8. - 14. 3.	2	Poslanecká sněmovna
11.	15. - 21. 3.	3	výbory
12.	22. - 28. 3.	4	variabilní týden 3/
13.	29. 3. - 4. 4.	5	výbory (Čt 1. 4. - ORGV schvaluje pořad schůze) 4/
14.	5. - 11. 4.	6	poslanecký týden 5/

УТВРДУВАЊЕ НА ДНЕВНИОТ РЕД

Календарот е интерактивен и содржи информации за неделните пленарни седници. Останатите информации се вклучени во посебна неделна агенда за пленарни и комисијски седници.

Календарот содржи информации за работата на Долниот Дом или поконкретно:

- Седниците на работните тела (комисии, комитети) се вклучени во календарот; работниот распоред на претседателот е поставен во посебен дел.⁷
- Меѓународните посети и средби се вклучени.
- Во календарот не се вклучени состаноците на пратеничките групи.
- Настани отворени за јавноста (семинари, посети, културни настани) се достапни во календарот и на веб-страницата во посебен дел.⁸

6 <https://www.psp.cz/sqw/hp.sqw?k=200>

7 Mgr. Radek Vondráček, projevy, tiskové zprávy, program. Dostupné z: <https://www.psp.cz/sqw/detail.sqw?id=6165>.

8 Veřejnost a média. Dostupné z: <https://www.psp.cz/sqw/hp.sqw?k=184>.

РЕГУЛИРАЊЕ НА ПАРЛАМЕНТАРНИТЕ РАСПРАВИ

Дискусија

Според член 58 од Деловникот, пратениците се пријавуваат за учество во расправата во писмена форма кај претседателот на Долниот Дом пред почетокот или кај претседавачот со седницата во секое време пред таа да заврши. Пратениците може да се пријават за дискусија и со кревање рака. Приоритет се дава на пратениците што се пријавиле за дискусија на писмено.

На самиот почеток, претседавачот ги најавува имињата на сите пријавени говорници. Откако ќе започне расправата, претседавачот му дава дозвола на известителот да се обрати пред парламентот кога ќе го побара тоа. Претседавачот ќе дозволи на секој пратеник што е определен да го претстави мислењето на пратеничката група да го стори тоа во секој момент пред крајот на расправата. Може да се обратат само пратениците што добиле дозвола од претседавачот. Доколку пратеникот не е присутен во салата кога е дојден редот да земе збор, тој/таа го губи правото да говори во тој момент. Доколку пратеникот не е присутен и пред самиот крај на расправата, го губи целосно правото да земе збор.

Според член 59, парламентот може да одлучи без претрес да го ограничи времето за секој говор по кое било прашање. Временското ограничување мора да биде најмалку десет минути. Меѓутоа, таквото ограничување не важи и за пратениците што се овластени да го претстават мислењето на пратеничките групи. Парламентот може да одлучи без расправа секој пратеник да има обраќање по истото прашање најмногу двапати. Според член 60, секој пратеник може да побара да даде забелешка заснована на факти како реакција на расправата. Забелешката заснована на факти вклучува и процедурални предлози за начинот на дискусијата што се води по која било точка од дневниот ред. Меѓутоа, забелешката не смее да содржи мислење во врска со дискутираното прашање. На пратеник што има намера да изнесе забелешка, му се дозволува да земе збор веднаш по обраќањето на говорникот. Временското ограничување за давање забелешка и за реплика на дадената забелешка е најмногу две минути. Со член 63, пратениците имаат право во текот на расправата да поднесуваат барања во врска со предлозите што се разгледуваат. Тие треба да се однесуваат на одреден аспект од прашањето што е предмет на дискусија и треба јасно да укажат какво решение треба да усвои парламентот. Претседателот може да побара од пратеникот да го образложи барањето или да го достави во писмена форма.

Гласање

Гласањето по точки од дневниот ред, како и за предлог-закопи, претставува дел од расправата.

ЕСТОНИЈА

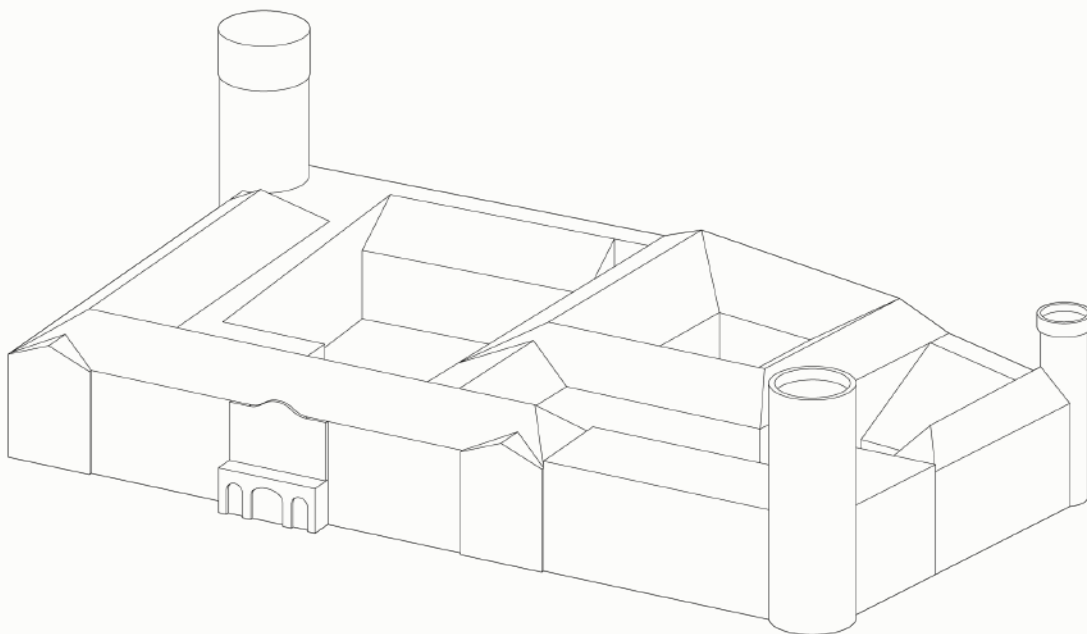

Естонија има еднодомен парламент, познат како Ригикогу (Riigikogu). Според Актот за деловникот и внатрешните правила на Ригикогу (Деловник), седниците во Ригикогу се одржуваат во рамки на две општи заседанија во текот на годината (пролетно и есенско). Пролетното заседание започнува во вториот вторник во јануари и трае до третиот четврток во јуни. Есенското заседание започнува во вториот вторник во септември и трае до третиот четврток во декември. Вонредни седници може да се одржат во јануари, јуни, јули, август, септември и во декември.

Во текот на редовното заседание, седниците се организираат во циклус од четири седмици – пленарните седници се одржуваат од понеделник до четврток во првите три седмици. Четвртата седмица е слободна и пратениците можат да го посветат своето време за комуникација со граѓаните од нивните изборни единици (види слика 3). Деловникот детално ги предвидува овие одредби во дел § 45-§47.⁹

Календарот со циклусот на пленарни седници во Ригикогу е објавен на веб-страницата на парламентот.¹⁰

Слика 3. Календар на Ригикогу за 2021 година (достапно само на естонски јазик)

XIV Riigikogu töögraafik												2021	
JAANUAR	VEEBRUAR	MÄRTS	APRILL	MAI	JUUNI	JUULI	AUGUST	SEPTEMBER	OKTOOBER	NOVEMBER	DEISEMBER		
53 1 R	1 E	1 E	13 1 N	1 L	1 T	16 1 N	26 1 N	1 P	35 1 K	1 R	1 E	48 1 K	
2 L	2 T	2 T	2 R	2 P	2 K	2 R	2 E	2 N	2 L	2 T	2 N	2 N	
3 P	3 K	3 K	3 L	3 E	3 N	3 L	3 T	3 R	3 R	3 K	3 R	3 R	
4 E	4 N	4 N	4 P	4 T	4 R	4 P	4 K	4 L	4 L	4 E	4 N	4 L	
5 T	5 R	5 R	5 E	5 K	5 L	5 E	5 N	5 P	5 T	5 T	5 R	5 P	
6 K	6 L	6 L	6 T	6 N	6 P	6 T	6 R	6 E	6 K	6 L	6 L	6 E	
7 N	7 P	7 P	7 K	7 R	7 E	7 K	7 L	7 T	7 N	7 P	7 T	7 T	
8 R	8 E	8 E	8 N	8 L	8 T	8 N	8 R	8 P	8 K	8 E	8 E	8 K	
9 L	9 T	9 T	9 R	9 P	9 K	9 R	9 E	9 N	9 L	9 T	9 N	9 R	
10 P	10 K	10 K	10 L	10 E	10 N	10 L	10 T	10 R	10 R	10 P	10 R	10 R	
11 E	11 N	11 N	11 P	11 T	11 R	11 P	11 K	11 L	11 E	11 N	11 L	11 L	
12 T	12 R	12 R	12 E	12 K	12 L	12 E	12 N	12 P	12 T	12 R	12 R	12 P	
13 K	13 L	13 L	13 T	13 N	13 P	13 T	13 R	13 E	13 K	13 L	13 E	13 E	
14 N	14 P	14 P	14 K	14 R	14 E	14 K	14 L	14 T	14 N	14 P	14 T	14 T	
15 R	15 E	15 E	15 N	15 L	15 T	15 N	15 R	15 P	15 K	15 E	15 K	15 K	
16 L	16 T	16 T	16 R	16 P	16 K	16 R	16 E	16 N	16 L	16 T	16 N	16 N	
17 P	17 K	17 K	17 L	17 E	17 T	17 L	17 T	17 R	17 P	17 K	17 R	17 R	
18 E	18 N	18 N	18 P	18 T	18 R	18 P	18 K	18 L	18 E	18 N	18 L	18 L	
19 T	19 R	19 R	19 E	19 K	19 L	19 E	19 N	19 P	19 T	19 R	19 P	19 P	
20 K	20 L	20 L	20 T	20 N	20 P	20 T	20 R	20 E	20 K	20 L	20 E	20 E	
21 N	21 P	21 P	21 K	21 R	21 E	21 K	21 L	21 T	21 N	21 P	21 T	21 T	
22 R	22 E	22 E	22 N	22 L	22 T	22 N	22 R	22 P	22 K	22 E	22 R	22 K	
23 L	23 T	23 T	23 R	23 P	23 K	23 R	23 E	23 N	23 L	23 T	23 L	23 R	
24 P	24 K	24 K	24 L	24 E	24 N	24 L	24 T	24 R	24 P	24 R	24 P	24 R	
25 E	25 N	25 N	25 P	25 T	25 R	25 P	25 K	25 L	25 E	25 N	25 L	25 L	
26 T	26 R	26 R	26 E	26 K	26 L	26 E	26 N	26 P	26 T	26 R	26 R	26 P	
27 K	27 L	27 L	27 T	27 N	27 P	27 T	27 R	27 E	27 K	27 L	27 T	27 E	
28 N	28 P	28 P	28 K	28 R	28 E	28 K	28 L	28 T	28 N	28 P	28 T	28 T	
29 R	29 E	29 E	29 N	29 L	29 T	29 N	29 R	29 P	29 K	29 E	29 K	29 K	
30 L	30 T	30 T	30 R	30 P	30 K	30 R	30 E	30 N	30 L	30 T	30 N	30 N	
31 P		31 K	30 R	31 E		31 L	31 T		31 P		31 R		

TÄISKOGU ISTUNGID TOIMUVAD TALLINNAS, LOSSI PLATS 1A

Пленарната седница и комисиските седници се одржуваат од понеделник до четврток. Деловникот предвидува временски ограничувања за пленарните и за комисиските седници (вклучително и седници на Комисијата за надворешни работи и на Комисијата за европски прашања), и за седници на парламентарните пратенички групи.

Меѓутоа, не постои одредба со којашто е предвиден календарот (распоред за работата на парламентот) во Деловникот. Сепак, Деловникот предвидува процес за утврдување дневен ред и негово усвојување (види подолу).

9 Акт за деловник и внатрешни правила. Dostupné z: <https://www.riigiteataja.ee/en/eli/512032015002/consolidate/current>.

10 XIV Riigikogu töögraafik. Dostupné z: <https://www.riigikogu.ee/wpcms/wp-content/uploads/2015/02/RK2021.pdf>.

Покрај циклусот за работа на парламентот, на главната веб-страница на Ригикогу се објавуваат и календарот и дневниот ред за расправа на пленарните и на комисииските седници на сите нивоа. Во календарот може да се пребаруваат информации по разни критериуми (на пример, по пленарна седница, комисија, Одбор на Ригикогу). Календарот содржи и директен линк до суштински информации за дневниот ред по којшто се расправа, со точно време и минути.¹¹

Слика 4. Организациска поставеност на седмиците за седници (достапно само на естонски јазик)

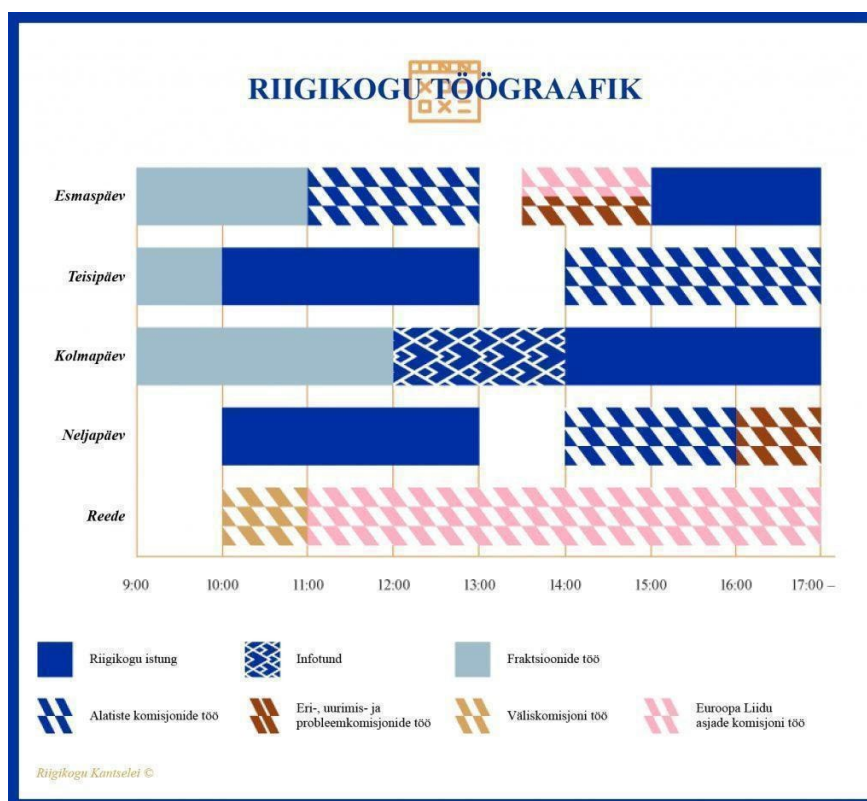

Деловникот, исто така, содржи и одредба за измени на работниот распоред и за дополнителни седници на Ригикогу (§ 48 и § 49). Според § 48 од правилата, измената на работниот распоред се врши според строго утврдена процедура, односно неопходно е да се усвои одлуката за измена со двотретинско мнозинство од пратениците. Деловникот не предвидува основа по којашто се расправа и се донесува таква одлука. Покрај тоа, може да се одржи и дополнителна седница според одредбата од § 49. За одржување дополнителна седница одлучува Одборот (претседателот и двајцата потпретседатели на Ригикогу кои се избрани на првата седница на новиот избран состав на Ригикогу).

¹¹ Kalender. Dostupné z: <https://www.riigikogu.ee/tegevus/kalender-ja-eelinfo/>.

Покрај тоа, Ригикогу може да одржи и вонредна седница којашто се свикува на предлог на владата, претседателот на републиката или најмалку една петина од пратениците во Ригикогу. Вонредна седница може да се одржи и за време на редовното заседание на парламентот.

Бројот на денови за седници во секој изборен период се движи од 453 до 459. Во последниот изборен период, 2015-2019 година, Ригикогу одржа редовни седници со времетраење од 1.411 часа.¹²

УТВРДУВАЊЕ НА ДНЕВНИОТ РЕД ВО РИГИКОГУ

За да се организира работата на парламентот во двете редовни заседанија, неопходно е да постои јасен и издржан систем за утврдување на дневниот ред за работа.

Деловникот предвидува различни фази во процесот на утврдување на дневниот ред:

- Утврдување на дневниот ред (собирање и поставување точки за дискусија).
- Доставување на дневниот ред.
- Конечно усвојување на дневниот ред пред расправата.

Секој од чекорите е различен во зависност од седницата за којашто се спроведува процес за утврдување на дневниот ред.

Дневниот ред за секоја **редовна** (пленарна) **седница** (работна недела) го подготвува Одборот на Ригикогу најдоцна до 15 часот во четврток, една седмица пред работната недела (§ 53 (2)). Деловникот, исто така, предвидува дека точки за расправа на пленарна седница може да предложат комисиите, но и во согласност со постигнатите договори со субјектите на кои им е поставена интерпелација и се содржани во нивниот писмен одговор. Редоследот на точките за расправа ја следи логиката на редоследот на поднесување, односно точките по коишто немало расправа на претходната седница ќе бидат поставени на почеток на дневниот ред за следната седмица.

На крајот на работната седмица, на пратениците им се доставува дневниот ред за следната седмица (§ 54 (1)). Откако е доставен, дневниот ред може да се измени само доколку ниту една пратеничка група не се спротивстави на таквиот предлог. Вонредно право да се отстрани точка од дневниот ред има само предлагач на закон, подносител на предлог-резолюција или претседател на комисија. Дневниот ред потоа се усвојува на првата пленарна седница во работната недела или на почетокот на дополнителната седница. Дневниот ред во Ригикогу може да се измени и претходно само доколку пратеничка група не се спротивстави на намерата.

12 *RIIGIKOGU XIII KOOSSEIS*. Dostupné z: <https://www.riigikogu.ee/wpcms/wp-content/uploads/2014/11/XIII-Riigikogu-statistikakogumik.pdf>.

Откако ќе се усвои дневниот ред на пленарна седница, претседателот на Ригикогу може да го измени дневниот ред во одредени околности (§ 56). Таквите околности се однесуваат на парламентарната надзорна функција (на пример, барање да се изгласа недоверба на владата, назначување кандидат за кабинетот на премиерот), законодавната функција (повторно донесување закон отфрлен од претседателот на републиката, закон со којшто се усвојува или укинува указ од претседателот) и друго. Сите точки за дневниот ред се на предлог на претседателот на Ригикогу. Меѓутоа, нов закон не се вбројува во исклучоците коишто пленарното собрание може да ги прифати за изменет претрес по точките. Деловникот притоа содржи релативно строги одредби со коишто се спречува од страна на пратеник на Ригикогу да се вметне законодавна иницијатива во дневниот ред без утврдување и формално усвојување на дневниот ред.

Одборот на Ригикогу, исто така, одлучува и го утврдува дневниот ред за **дополнителна седница**. Не постои точно определено ограничување во однос на тоа кога дневниот ред им се најавува на останатите пратеници. Меѓутоа, одредбата за дополнителна седница (§ 47) предвидува дека претседателот ги известува пратениците за дополнителната седница најмалку три дена пред планираната седница. Во известувањето, претседателот ги информира пратениците и за дневниот ред за седницата (§ 54 (2)).

Целта за одржување дополнителна седница не е прецизно дефинирана. Меѓутоа, Одборот на Ригикогу може да свика пленарна седница за расправа по точки за коишто не се водела расправа на редовните седници, но, сепак, на крајот на редовното заседание на парламентот.

Дневниот ред за **вонредна седница** го подготвува предлагачот за свикнување седница (т.е. владата, претседателот на републиката или една петина од пратениците во Ригикогу). Дневниот ред за вонредната седница се објавува заедно со известувањето за свикнување од страна на предлагачот. Дневниот ред не се усвојува на пленарна седница. Одборот на Ригикогу го дефинира работниот распоред на вонредната седница и тој треба да се изгласа најмалку од мнозинството пратеници на Ригикогу. Сепак, за вонредните седници е предвидено и друго ограничување. За време на дополнителна и вонредна седница, кворумот со присутни пратеници треба да биде најмалку една петина од пратениците во Ригикогу.

Одредбите во Деловникот предвидуваат цврста рамка за транспарентност на процесот за утврдување на дневниот ред во Естонија. Во текот на редовното заседание, обемот на работа во Ригикогу е уредно предвиден за редовните седници. Расправата по поединечни точки од дневниот ред се одвива последователно. Потребно е да се истакне дека неделната агенда се усвојува (или се отфрла и менува) според конкретните одредби од правилата. Меѓутоа, Деловникот не дозволува да се вметне нова точка во усвоениот дневен ред за донесување нов закон. Оттаму, утврдувањето на дневниот ред е релативно строго определено. Покрај тоа, Деловникот предвидува и релативно строго ограничување на измените на работниот распоред на Ригикогу.

РЕГУЛИРАЊЕ НА ПАРЛАМЕНТАРНИТЕ РАСПРАВИ

Времето определено за говор и обраќање на пратениците во **Ригикогу** е ограничено. Според Деловникот, првиот говор е ограничен на пет минути, а секое друго обраќање може да биде само во времетраење од две минути. Откако ќе се добие одобрение, обраќањето може да се продолжи до три минути.

Гласање

Не е определено конкретно време за гласање по точките од дневниот ред.

СТРУКТУРА И ДОСТАПНОСТ НА КАЛЕНДАРТОТ

Како е правно регулиран календарот?

Не постои законска одредба за парламентарниот календар со цел информирање на јавноста.

Каква е структурата на календарот и кој ја предлага?

Календарот содржи информации за работата на пленарните и на комисииските седници. Дневниот ред во календарот автоматски е определен според расправата што се води по точките во релевантните парламентарни тела (види погоре). Одборот на Ригикогу е формално надлежен за составување и доставување на календарот/дневниот ред.

Кој го усвојува календарот?

Календарот ја отсликува работната процедура во Ригикогу. Со оглед на полугодишното заседание на парламентот, работниот период на Ригикогу е предвиден со Деловникот за работа. Одборот на Ригикогу однапред го подготвува дневниот ред по којшто ќе се расправа. Дневниот ред по којшто ќе се расправа во конкретна работна седмица треба да биде усвоен на пленарна седница на почеток на работната седмица.

Колкав период е опфатен со календарот?

Распоредот за парламентарниот циклус опфаќа период од една година. Во календарот објавен на веб-страницата на Ригикогу се опфатени сите настани. Дневниот ред за пленарната седница се објавува два работни дена пред расправата. Календарот (ИТ алатка) овозможува да се пребарува низ настаните по време и чинители.

На кој начин календарот ѝ е достапен на јавноста?

Календарот е јавно достапен преку веб-страницата на Ригикогу (види погоре).

Содржина на календарот

- Седниците на работните тела (комисии, комитети) се вклучени во календарот.
- Работниот распоред на претседателот не е вклучен, но вклучен е распоредот на Одборот на Ригикогу.
- Меѓународните посети или средби се вклучени.
- Состаноците на пратеничките групи не се вклучени; сепак достапни се информации за дискусиите на партиските лидери.
- На календарот се поставени и настаните отворени за јавноста (семинари, посети, културни настани). Покрај тоа, веб-страницата располага и со ИТ алатки за подобро информирање на гласачите и нивна комуникација со пратениците од Ригикогу.

ГЕРМАНИЈА

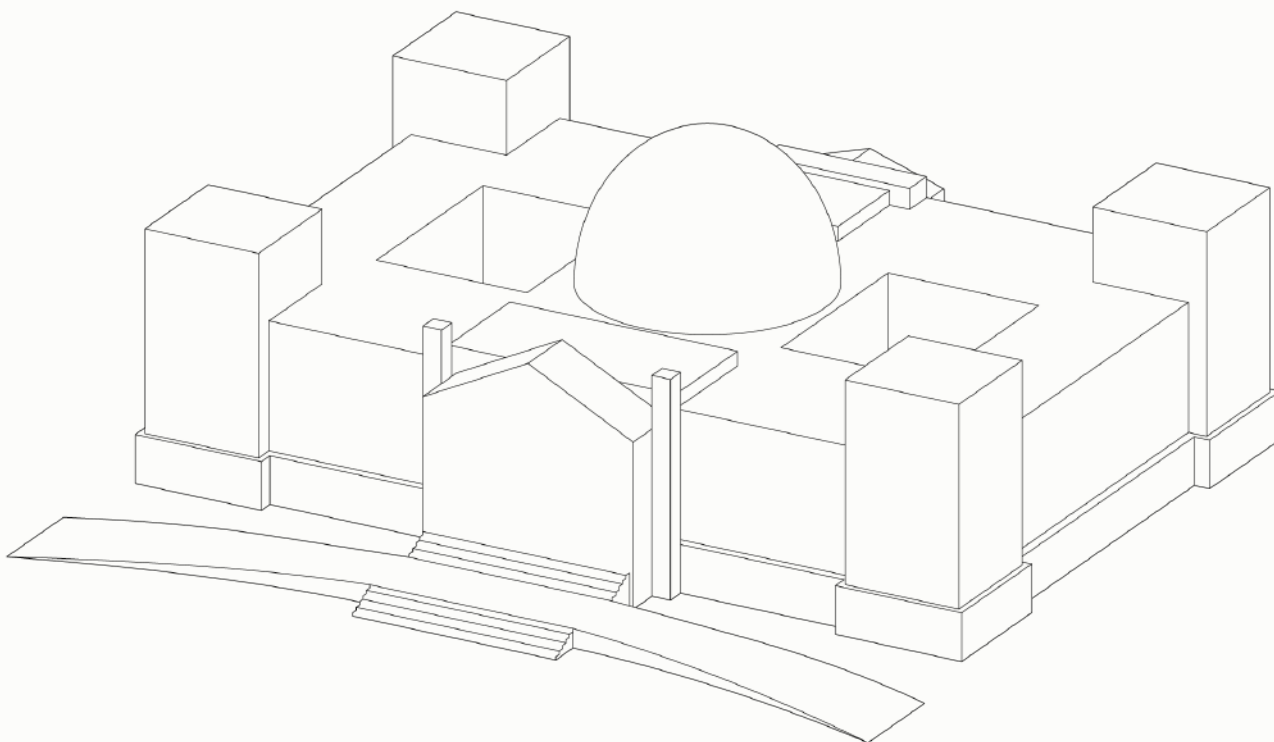

Германскиот Бундестаг е во постојано заседание. Членот 39 од германскиот основен закон предвидува дека Бундестагот одредува кога ќе ги прекине и продолжи седниците. Составот на Бундестагот се избира со мандат од четири години и Бундестагот е во постојано заседание за време на периодот на избраниот мандат.

УТВРДУВАЊЕ НА ДНЕВНИОТ РЕД

Според правилото бр. 20 од Деловникот за работа, дневниот ред за пленарна седница на Бундестагот и датумот за седницата мора да ги одобри Советот на старешини (Council of Elders), освен кога однапред не е одлучено во Бундестагот тоа да му се довери на претседателот. Нацрт-дневниот ред им се доставува на пратениците во Бундестагот, федералниот совет и на федералната влада.

Дневниот ред се смета дека е усвоен со почнување на расправата по првата точка. Претходно, секој пратеник може да предложи измена на дневниот ред доколку предлогот е доставен до претседателот до 18 часот претходниот ден. Усвоениот дневен ред може да се менува само ако пратеничка група или група пратеници од најмалку 5 % од присутните пратеници се согласни со предлогот. Бундестагот може да одлучи да отфрли точки од дневниот ред за време на седницата.

СТРУКТУРА И ДОСТАПНОСТ НА КАЛЕНДАРОТ

Како е правно регулиран календарот?

Календарот на германскиот Бундестаг не е правно регулиран. Правилото 20 од Деловникот се однесува на утврдувањето дневен ред за одредена седница. Според ова правило, датумот и дневниот ред за секоја седница на Бундестагот ќе бидат договорени од страна на Советот на старешини, освен кога Бундестагот веќе има одлучено по тоа прашање или претседателот ги определува во согласност со своите овластувања. Претседателот по свое овластување ги утврдува датумот и дневниот ред за седницата доколку Бундестагот го овласти за тоа или поради неможност да се донесе одлука од друга причина освен немањето кворум.

Во практика, Советот на старешини прави распоред за датумите на одржување седници на неделна основа однапред за претстојната година (види слика 5). Календарот за седниците е разработен врз основа на датумите определени од Советот на старешини.

Советот на старешини го утврдува дневниот ред за пленарни седници кратко време пред да се одржат и за тоа се одлучува во текот на претходната седмица на седници. Предложениот дневен ред им се соопштува на пратениците, Сојузниот совет (Бундесрат) и на федералната влада. Доколку не е поднесена забелешка, предложениот дневен ред се смета дека е усвоен кога ќе почне расправата по првата точка од дневниот ред. Секоја седмица којашто е определена за пленарни седници се смета и се брои како посебна пленарна седница.

Каква е структурата на календарот и кој ја предлага?

Календарот за седниците е договорен и усвоен од Советот на старешини, како највисоко самоуправно тело на Бундестагот одговорно за организација на работата на парламентот. Одлуката за календарот е самостојна одлука на ова самоуправно тело. Календарот се споделува со останатите релевантни засегнати страни за да се планираат активностите поврзани со Бундестагот. Календарот е јавно достапен преку веб-страницата на Бундестагот.

Кој го усвојува календарот?

Самоуправувачкото тело на Бундестагот составено од претставници на политичките партии според принцип на пропорционална застапеност.

Колкав период е опфатен со календарот?

Календарот опфаќа период од половина година, а за претстојната недела е претставен дневен ред за пленарни и за комисиjsки седници. Дневниот ред за пленарна и за комисиjsка седница содржи конкретна временска рамка (еден час) за расправа по одредена тема.

На кој начин календарот ѝ е достапен на јавноста?

Календарот, деталниот дневен ред за пленарната седница, комисиите и останатите политички тела на Бундестагот се достапни на веб-страницата на Бундестагот.¹³ Комисиите го објавуваат својот дневен ред на своите веб-страници.¹⁴

Слика 5. Парламентарен календар на Бундестагот (достапно само на германски јазик)

2021	Parlamentstermine											
Januar												
1. Jan	1. Feb	1. März	1. April	1. Mai	1. Juni	1. Juli	1. August	1. September	1. Oktober	1. November	1. Dezember	
2. Jan	2. Feb	2. März	2. April	2. Mai	2. Juni	2. Juli	2. August	2. September	2. Oktober	2. November	2. Dezember	
3. Jan	3. Feb	3. März	3. April	3. Mai	3. Juni	3. Juli	3. August	3. September	3. Oktober	3. November	3. Dezember	
4. Jan	4. Feb	4. März	4. April	4. Mai	4. Juni	4. Juli	4. August	4. September	4. Oktober	4. November	4. Dezember	
5. Jan	5. Feb	5. März	5. April	5. Mai	5. Juni	5. Juli	5. August	5. September	5. Oktober	5. November	5. Dezember	
6. Jan	6. Feb	6. März	6. April	6. Mai	6. Juni	6. Juli	6. August	6. September	6. Oktober	6. November	6. Dezember	
7. Jan	7. Feb	7. März	7. April	7. Mai	7. Juni	7. Juli	7. August	7. September	7. Oktober	7. November	7. Dezember	
8. Jan	8. Feb	8. März	8. April	8. Mai	8. Juni	8. Juli	8. August	8. September	8. Oktober	8. November	8. Dezember	
9. Jan	9. Feb	9. März	9. April	9. Mai	9. Juni	9. Juli	9. August	9. September	9. Oktober	9. November	9. Dezember	
10. Jan	10. Feb	10. März	10. April	10. Mai	10. Juni	10. Juli	10. August	10. September	10. Oktober	10. November	10. Dezember	
11. Jan	11. Feb	11. März	11. April	11. Mai	11. Juni	11. Juli	11. August	11. September	11. Oktober	11. November	11. Dezember	
12. Jan	12. Feb	12. März	12. April	12. Mai	12. Juni	12. Juli	12. August	12. September	12. Oktober	12. November	12. Dezember	
13. Jan	13. Feb	13. März	13. April	13. Mai	13. Juni	13. Juli	13. August	13. September	13. Oktober	13. November	13. Dezember	
14. Jan	14. Feb	14. März	14. April	14. Mai	14. Juni	14. Juli	14. August	14. September	14. Oktober	14. November	14. Dezember	
15. Jan	15. Feb	15. März	15. April	15. Mai	15. Juni	15. Juli	15. August	15. September	15. Oktober	15. November	15. Dezember	
16. Jan	16. Feb	16. März	16. April	16. Mai	16. Juni	16. Juli	16. August	16. September	16. Oktober	16. November	16. Dezember	
17. Jan	17. Feb	17. März	17. April	17. Mai	17. Juni	17. Juli	17. August	17. September	17. Oktober	17. November	17. Dezember	
18. Jan	18. Feb	18. März	18. April	18. Mai	18. Juni	18. Juli	18. August	18. September	18. Oktober	18. November	18. Dezember	
19. Jan	19. Feb	19. März	19. April	19. Mai	19. Juni	19. Juli	19. August	19. September	19. Oktober	19. November	19. Dezember	
20. Jan	20. Feb	20. März	20. April	20. Mai	20. Juni	20. Juli	20. August	20. September	20. Oktober	20. November	20. Dezember	
21. Jan	21. Feb	21. März	21. April	21. Mai	21. Juni	21. Juli	21. August	21. September	21. Oktober	21. November	21. Dezember	
22. Jan	22. Feb	22. März	22. April	22. Mai	22. Juni	22. Juli	22. August	22. September	22. Oktober	22. November	22. Dezember	
23. Jan	23. Feb	23. März	23. April	23. Mai	23. Juni	23. Juli	23. August	23. September	23. Oktober	23. November	23. Dezember	
24. Jan	24. Feb	24. März	24. April	24. Mai	24. Juni	24. Juli	24. August	24. September	24. Oktober	24. November	24. Dezember	
25. Jan	25. Feb	25. März	25. April	25. Mai	25. Juni	25. Juli	25. August	25. September	25. Oktober	25. November	25. Dezember	

13 Tagesordnung und Sitzungsverlauf. Dostupné z: <https://www.bundestag.de/tagesordnung>.

14 Ausschüsse. Dostupné z: <https://www.bundestag.de/ausschuesse>.

Содржина на календарот

Календарот содржи информации само за пленарни седници на неделно ниво. Останатите информации се вклучени во конкретната неделна агенда за пленарни седници и комисији. Во календарот се содржани следниве информации:

- Седниците на работните тела (комисији, комитети) не се вклучени во календарот, но дневниот ред е достапен.
- Работниот распоред на претседателот не е вклучен.
- Меѓународните посети или средби не се вклучени.
- Состаноците на пратеничките групи не се вклучени.
- Во календарот не се поставени настаните отворени за јавноста (семинари, посети, културни настани), но тие се достапни за јавноста во посебен дел на веб-страницата.¹⁵

Регулирање на парламентарните расправи

Според правилото 35 од Деловникот за работа, форматот и времетраењето на расправата ги утврдува Советот на старешини, а расправата по поединечни точки за преговарање ја определува Советот на старешини.

Доколку член на владата или федералниот совет или лице овластено од нив има обраќање подолго од 20 минути, пратеничката група што сака да произнесе поинакво мислење може да побара обраќање на претставник од пратеничката група со исто времетраење.

Расправата по предлог-закони се одвива преку три читања.

Претрес по точки од дневен ред

Доколку старешините не постигнат согласност, времето определено за обраќање на еден говорник не може да биде подолго од 15 минути. На барање на пратеничка група, еден член на пратеничката група може да има обраќање во траење до 45 минути. Претседателот може да го продолжи времето определено за говор доколку смета дека текот на расправата или важноста на расправата е од суштинско значење.

Доколку пратеник во Бундестагот го надмине времето определено за обраќање, претседателот по претходна опомена ќе му го одземе правото на збор.

Претресот по предлог-закони е ограничен во однос на општиот дел на законот и е концентриран на посебни делови од законот.

Гласање

Гласањето, во однос на точки од дневниот ред, како и предлог-закони, се смета за дел од расправата.

¹⁵ Besuchen Sie den Deutschen Bundestag. Достапно на: <https://www.bundestag.de/besucher>.

РЕПУБЛИКА СЕВЕРНА МАКЕДОНИЈА

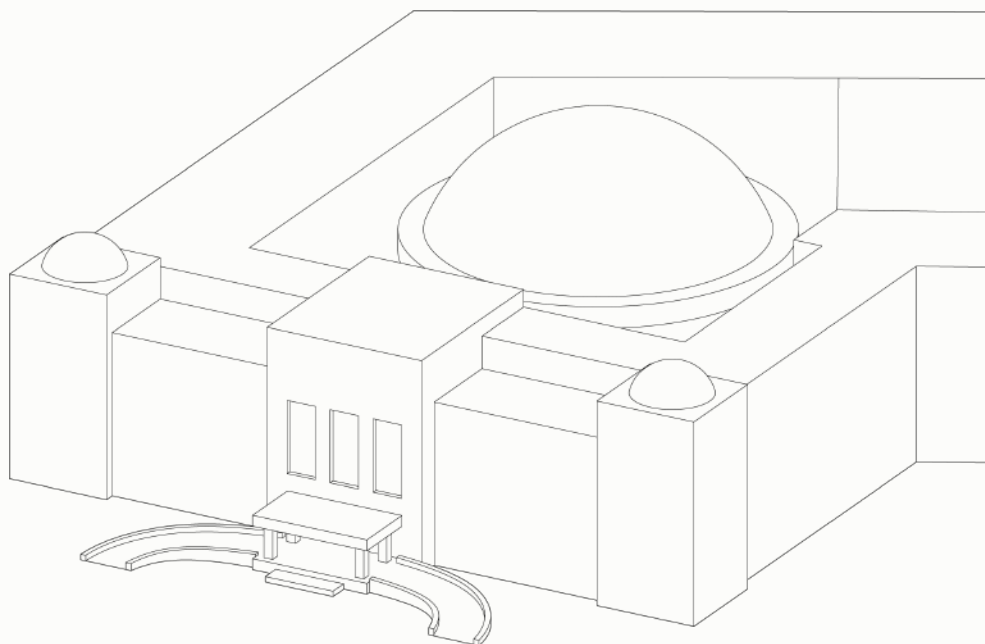

Според член 66 од Уставот на Република Северна Македонија, Собранието е во постојано заседание. Пратениците во Собранието се избираат за период од четири години, а Собранието е во постојано заседание во периодот додека трае изборниот мандат на пратениците.

УТВРДУВАЊЕ НА ДНЕВНИОТ РЕД

Претседателот на Собранието ги свикнува собраниските седници во согласност со член 67 од Деловникот за работа. Според член 68, решението за свикнување седница на Собранието со предлогот на дневниот ред и материјалите со прашањата што се предлагаат за дневниот ред на седницата им се доставуваат на пратениците најмалку десет работни дена пред денот определен за одржување на седницата. Постои можност да се свикаат комисијски седници и пленарна седница во истиот ден.

Дневниот ред за седницата на Собранието го предлага претседателот на Собранието, а го утврдува Собранието на почетокот на седницата. Во предлогот на дневниот ред претседателот на Собранието ги внесува прашањата што ги исполнуваат условите утврдени со Деловникот (член 69 од Деловникот).

Според член 70 од Деловникот, пратеник во Собранието и Владата можат до утврдувањето на дневниот ред на седницата да предложат внесување точки во дневниот ред само во случаи на итна и неодољна потреба. Предлогот мора да биде образложен во писмена форма. Пратеник и Владата можат по свикнување на седницата да предложат одлагање или повлекување на одредени точки од дневниот ред и да дадат образложение за тоа.

Член 76 од Деловникот предвидува дека пред утврдувањето на дневниот ред претседателот на Собранието ги известува пратениците за предлозите за внесување, одлагање или повлекување точки од предлогот на дневниот ред, во согласност со членот 70 од Деловникот. Потоа, во согласност со член 77, Собранието без претрес се изјаснува за секој предлог за изменување и дополнување на предложениот дневен ред и за предлогот на дневниот ред за седницата во целина.

СТРУКТУРА И ДОСТАПНОСТ НА КАЛЕНДАРОТ

Како е правно регулиран календарот?

Календарот на Собранието не е правно уреден. Според член 24 од Законот за Собрание, секој понеделник претседателот на Собранието свикнува редовна координација со потпретседателите и координаторите на пратеничките групи за да се усогласи неделниот работен распоред на работните тела на Собранието. Исто така, не постои законска одредба со која е уредено подолгорочно планирање на активностите на Собранието, односно полугодишен или годишен план, ниту за циклус од неколку седмици.

Каква е структурата на календарот и кој ја предлага?

Според член 36 од Законот за Собрание, петците се определени како денови за контакт на пратениците со граѓаните и од таа причина, по правило, не се свикнува Собранието и не се свикнуваат комисијски седници.

Дневниот ред се објавува.

Кој го усвојува календарот?

Правно не е регулирано усвојување календар, па оттука останува нејасно кој е надлежен да усвои структуриран календар. Календарот може да се усвои на редовната координација на претседателот, потпретседателите и координаторите на пратеничките групи.

Колкав период е опфатен со календарот?

Не е достапно како информација.

На кој начин календарот ѝ е достапен на јавноста?

Календарот е достапен на веб-страницата на Собранието.

Слика 6. Календар на веб-страницата на Собранието на Република Северна Македонија¹⁶

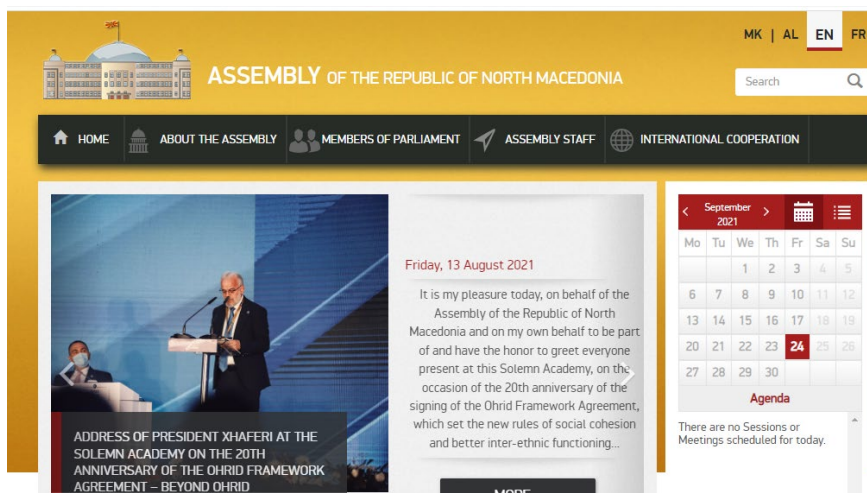

Содржина на календарот

Календарот е интерактивен и содржи информации за активности од тековниот месец. Календарот се состои од информации за секојдневното работење на Собранието, односно:

- Седниците на работните тела (комисии, комитети) се поставени на календарот; работниот распоред на претседателот е даден во посебен дел.¹⁷
- Меѓународните посети или средби се вклучени.
- Во календарот не се вклучени состаноците на пратеничките групи.

¹⁶ <https://www.sobranie.mk/home-en.nspix>.

¹⁷ <https://www.sobranie.mk/activities-2014.nspix>.

РЕГУЛИРАЊЕ НА ПАРЛАМЕНТАРНИТЕ РАСПРАВИ

Дискусија

Според член 78 од Деловникот, претресот по точките од дневниот ред се врши според утврдениот редослед на дневниот ред. Собранието не може да расправа по прашања за кои матичното работно тело и Законодавно-правната комисија не зазеле став, ако со Деловникот поинаку не е уредено.

Собранието не може да расправа по предлог-закон со кој се врши усогласување со правото на Европската Унија ако предлогот на законот не го разгледала Комисијата за европски прашања на Собранието.

Претресот трае додека не се исцрпи листата на пратеници што се пријавиле за збор. Пратениците се пријавуваат за збор во рок од една минута по отворањето на претресот. Листата на пратеници не може да се менува и дополнува во текот на претресот. Член 86 од Деловникот го утврдува ограниченото времетраење на говорот. Пратеник во текот на претресот може да говори само еднаш во времетраење од 10 минути, а истото временско ограничување е предвидено и за известителот на матичното работно тело. Координаторот на пратеничката група или еден пратеник определен од пратеничката група или од координаторот на пратеничката група и предлагачот можат да говорат повеќе пати, но не повеќе од 15 минути вкупно.

Предлагачот и координаторите на пратеничките групи можат да се пријавуваат за збор и во текот на претресот. Претседателот на Собранието констатира дека претресот е завршен кога ќе утврди дека листата на пријавени пратеници за збор е исцрпена. Собранието може да го заврши претресот по секоја точка од дневниот ред со:

- донесување акт;
- донесување заклучок или
- прост премин.

Гласање

Гласањето по точки од дневниот ред, како и за предлог-закопи, е составен дел од расправата.

СЛОВАЧКА

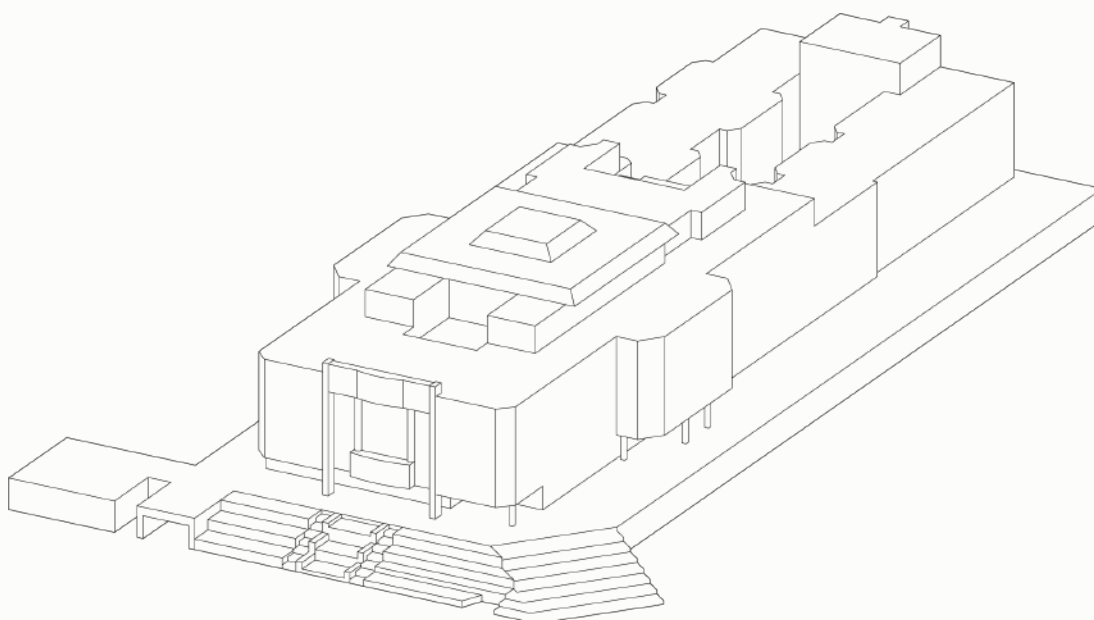

Националниот совет на Република Словачка е во постојано заседание. Според член 82 од Уставот на Словачка, Националниот совет на Република Словачка е во постојано заседание. Составот на Националниот совет се избира за период од четири години и тој е во постојано заседание во периодот додека трае изборниот мандат.

УТВРДУВАЊЕ НА ДНЕВНИОТ РЕД

Според член 17 од Деловникот, претседателот на Националниот совет ги свикува седниците и ги определува местото, денот, времето и предложениот дневен ред за седниците. Според член 24, Националниот совет расправа и гласа за предложениот дневен ред од претседателот на почетокот на секоја седница. Секој пратеник може да поднесе барање за измена на дневниот ред.

Вторник, среда, четврток и петок се вообичаени денови за одржување седници во Националниот совет. Првиот ден од седницата започнува во 13 часот, освен ако не е поинаку одлучено од претседателот. Следните денови од седницата започнуваат во 9 часот и завршуваат не подоцна од 19 часот, или 16 часот во петоките, освен ако не е поинаку одлучено од Националниот совет.

РЕГУЛИРАЊЕ НА ПАРЛАМЕНТАРНИТЕ РАСПРАВИ

Дискусија

Пратениците што сакаат да земат учество во претресот по точка од дневниот ред треба да го внесат своето име на списокот на говорници откако дневниот ред ќе биде усвоен од Националниот совет. Откако ќе заврши обраќањето на говорниците наведени на списокот, збор може да земат и останатите пратеници. Претседавачот им дава збор на говорниците според редоследот на пријавување. Пратениците што се определени од пратеничката група први земаат збор доколку нивното име е на списокот на говорници. Секоја пратеничка група овластува по еден пратеник да говори во име на партијата. За време на расправата, известителот и предлагачот може да земат збор секојпат кога ќе побараат. Претседателот и потпретседателите на Националниот совет, претседателот на републиката и член на владата може да побараат да земат збор во секое време.

Националниот совет, на барање на најмалку две пратенички групи, може да одлучи да се постави временско ограничување за претресот по точка од дневниот ред на седницата на Националниот совет. Таков предлог може да се поднесе на почеток на претресот по одредена точка од дневниот ред за седницата на Националниот совет. Предлозите што се поднесени потоа нема да бидат земени предвид. Временското ограничување за претресот е најмногу до 12 часа. Доколку Националниот совет одлучи да постави временско ограничување, претседавачот ќе го распредели времето за расправата помеѓу пратеничките групи и пратениците што не се членови на пратеничка група, по принцип на пропорционална застапеност според бројот на пратеници.

Националниот совет може да одлучи без претрес да постави временско ограничување на обраќањата на говорниците. Ограничувањето не треба да биде помалку од десет минути или дваесет минути за говорници што се назначени од пратенички групи.

За време на дискусијата, секој пратеник може да предложи амандман за прашањето што се дискутира. Секој таков амандман мора да биде во писмена форма и соодветно формулиран.

СТРУКТУРА И ДОСТАПНОСТ НА КАЛЕНДАРТОТ

Како е правно регулиран календарот?

Календарот на Националниот совет на Словачка не е правно регулиран. Според делот 66 од Деловникот, пратеничкото тело Гремиум (Gremium) составено од пратеници номинирани од пратеничките групи според принципот на пропорционална застапеност разгледува прашања од политички и процедурален карактер во врска со активностите на Националниот совет и неговите тела. Гремиум е највисокото самоуправно тело на Националниот совет каде што се разгледуваат сите релевантни прашања за работата на Националниот совет.

Според член 24 од Деловникот, дневниот ред за пленарната седница го предлага претседателот на Националниот совет за да се разгледа пред почетокот на седницата. Предложениот дневен ред може да се менува на барање на поединечни пратеници, групи пратеници и пратенички групи.

Дневниот ред (кога се води претрес по одредено прашање) е предвидлив бидејќи Националниот совет одлучува за времето на дискусија и за гласањето (освен процедурално), коишто се спроведуваат во одредено време.

Каква е структурата на календарот и кој ја предлага?

Календарот за седниците е договорен од страна на Гремиум како највисоко самоуправно тело на Националниот совет надлежно за организацијата на работата на парламентот и останатите засегнати страни, вклучително и за парламентарната служба. Оттука, одлуката за календарот е самостојна одлука на парламентот. Календарот се споделува со останатите засегнати страни за планирање на активностите поврзани со Националниот совет. Календарот е јавно достапен преку веб-страницата на Националниот совет.

Кој го усвојува календарот?

Не постои официјална процедура за усвојување на календарот. Согласно за годишниот календар се дава на ниво на Гремиум во соработка со парламентарната служба на крајот на годината за календарот за следната година.

Колкав период е опфатен со календарот?

Календарот опфаќа период од една година.

На кој начин календарот ѝ е достапен на јавноста?

Календарот, деталниот дневен ред за пленарната седница, седниците на комисиите и останатите политички тела на Националниот совет се прикажани на веб-страницата на Националниот совет. Тие не се прикажани на едно место, туку се прикажани според одредено работно тело.

Слика 7. Годишен работен распоред на Националниот совет на Словачка достапно само на словачки јазик)¹⁸

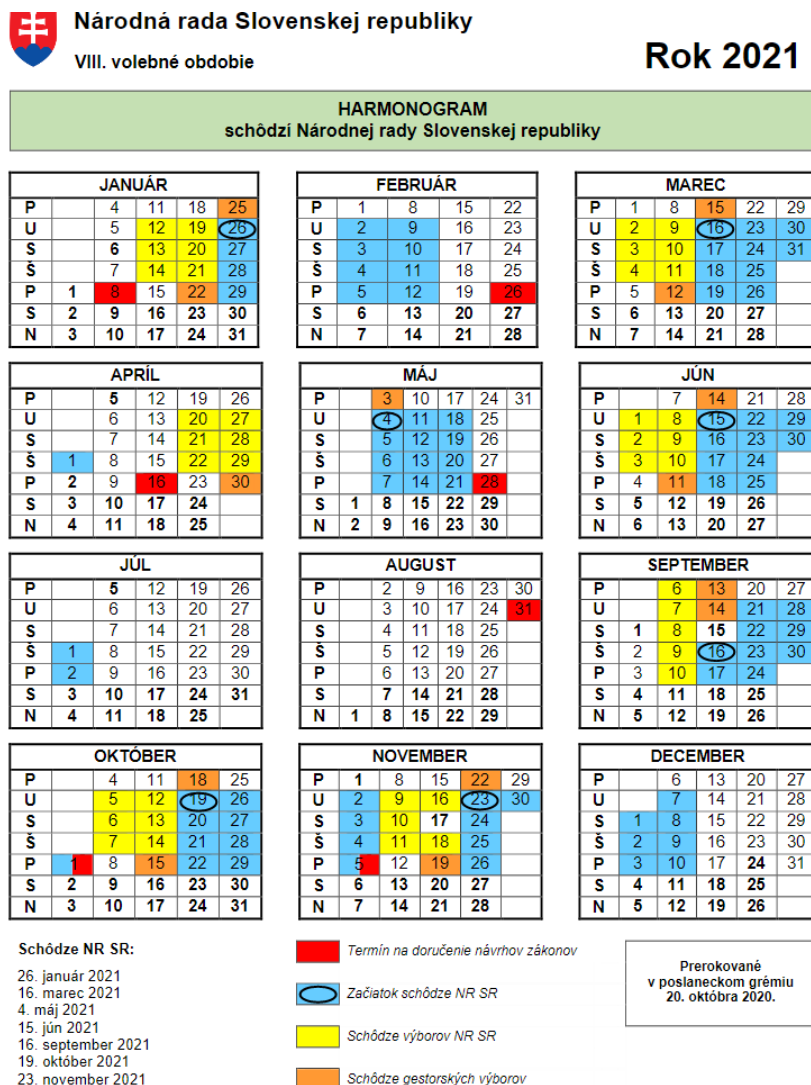

Соджина на календарот

Календарот содржи информации за пленарните седници, комисиските седници, седници на главните комисији на неделна основа и рок за доставување предлог-проекти за разгледување на пленарна седница и прво читање. Дополнителни информации се достапни во посебна седмична агенда за пленарни и за комисиски седници.

18 HARMONOGRAM schôdzi Národnej rady Slovenskej republiky rok 2021. Dostupné z: <https://www.nrsr.sk/web/Dynamic/DocumentPreview.aspx?DocID=486850>.

Следните аспекти се поконкретно опфатени во календарот:

- Седниците на работните тела (комисии, комитети) се вклучени во календарот.
- Работниот распоред на претседателот не е вклучен во календарот, но тој е достапен на посебен дел на веб-страницата.¹⁹
- Меѓународните посети или средби не се вклучени, но распоредот на претседателот и на потпретседателите се достапни во посебни делови.
- Состаноците на пратеничките групи не се вклучени.
- Настаните отворени за јавноста (семинари, посети, културни настани) не се вклучени во календарот, туку на посебен дел на веб-страницата.²⁰

19 Kalendár podujatí predsedu NR SR. Dostupné z: <https://www.nrsr.sk/web/?sid=predseda/informacie/podujatia>.

20 Verejnosc' a mediá Kontakt. Dostupné z: <https://www.nrsr.sk/web/default.aspx?SectionId=152>.

ШВЕДСКА

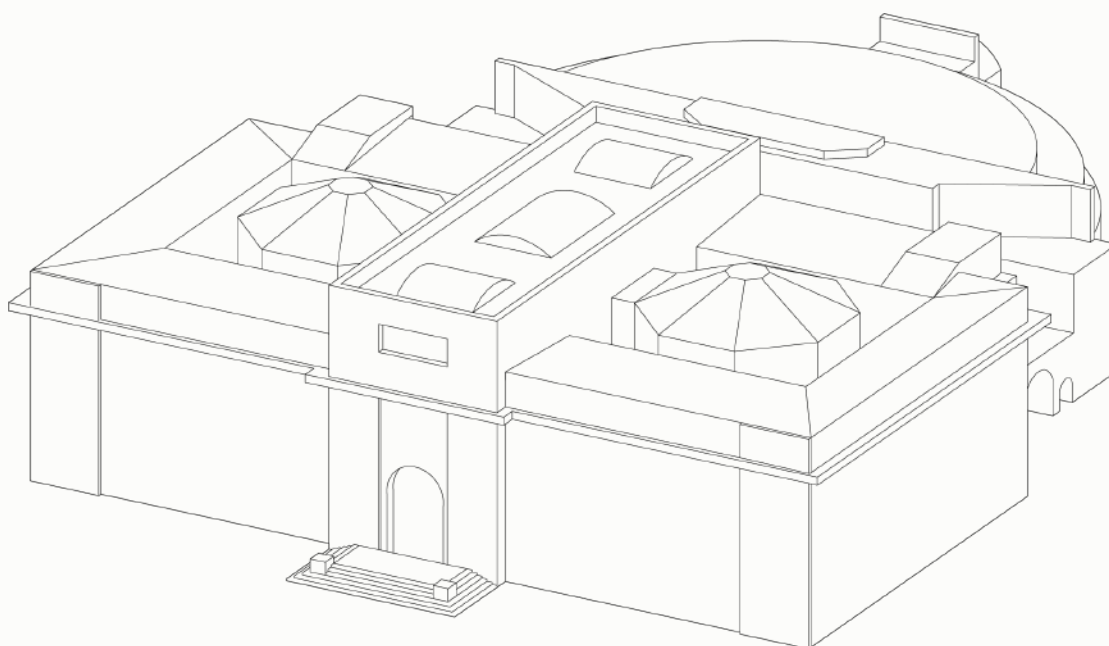

Парламентот на Шведска е еднодомен и се нарекува Риксдаг (Riksdag). Општите избори се одржуваат во септември на секои четири години. Парламентот, односно Риксдаг, се свикува во рок од четири дена од објавувањето на официјалните резултати и најдоцна во рок од петнаесет дена. Риксдаг се свикува во септември на ден определен од претходното заседание на парламентот. На почетокот на седницата премиерот дава излагање за политиките на владата (односно план за владините активности од коишто произлегува и обемот на работа за законодавни иницијативи). Седницата трае до почетокот на следната седница.

Законот за парламентот на Шведска (2014:801) не содржи конкретна одредба со којашто се уредува процесот на утврдување на работниот распоред. За тековниот изборен период, Риксдаг објави распоред за целиот период во септември 2018 година веднаш по општите избори.²¹ Во септември 2020 година беше објавена ажурирана верзија на планот за парламентарните седници за периодот од 2020 до 2022 година.²²

Одборот на Риксдаг раководи со организацијата и со планирањето на работата на службата на Риксдаг. Одборот го сочинуваат претседателот и десет пратеници од Риксдаг што се назначени од пратеничките групи по принцип на пропорционална застапеност. Одборот црпи легитимитет од пропорционалната застапеност за да управува со работата на Риксдаг.

Законот за Риксдаг, исто така, предвидува можности за предлагање точки за работа на Риксдаг и кој може да поставува точки за дискусија. Законот за Риксдаг, во поглавјето 9, предвидува таква можност за владата преку владини предлози за закони или преку комуникација во писмена форма, за секој пратеник во Риксдаг преку поднесување личен предлог; за комисиите со поднесување иницијативи; и за одредени тела на Риксдаг преку поднесување извештај. Законот за Риксдаг, исто така, предвидува и временско ограничување за поднесување предлози за точки на дневниот ред пред да се одржи расправата по истите. Најстрого ограничување е предвидено за Законот за фискална политика, кој владата треба да го претстави најдоцна до 15 април, и за Законот за буџет - не подоцна од 20 септември. Покрај тоа, Законот предвидува и временски ограничувања во однос на дискусиите пред општите избори.

Законодавниот процес започнува со предлагање точка којашто треба да се разгледа од парламентот. Таа, по правило, веднаш се доставува до матичната комисија во зависност од предметната област. Потоа се презентира извештајот од комисијата за дискусија и одлука на пленарна седница. По комисииската расправа, истата точка се упатува на пленарна расправа и на одлучување.

Поглавјето 11 од Законот за Риксдаг предвидува како да се уреди работата на парламентот. По точка од дневниот ред може да се расправа само доколку на пратениците им е ставен на располагање извештај од комисијата најмалку два дена пред да почне расправата на пленарната седница. Законот за Риксдаг не содржи други одредби во однос на утврдувањето на дневниот ред за работата на парламентот. Сепак, претседателот на Риксдаг има надлежност да го утврди дневниот ред на парламентот и да ги распредели точките за дискусија во разни работни денови. Во случај на вонредни околности, на пример, кога е потребно да се скрати периодот помеѓу објавувањето на комисиискиот извештај и пленарната расправа, претседателот се консултира со претседавачот на комисијата и со неговиот заменик.

21 *Preliminär sammanträdesplan för kammaren*. Dostupn z: <https://www.riksdagen.se/globalassets/02.-kalender/langtidsplan-2018-2022.pdf>.

22 *Preliminär sammanträdesplan för kammaren*. Dostupn z: <https://www.riksdagen.se/globalassets/02.-kalender/preliminar-sammantradesplan-2020-2022.pdf>.

Според член 15–17, распоредот и дневниот ред за работата на парламентот се дискутираат за изборниот период за кој тие биле предложени. Парламентот може да одлучи да одложи точка на дневен ред за првата парламентарна седница во следниот период.

На посебна веб-страница е објавен неделен и месечен календар на активностите на Риксдаг. Меѓутоа, во Деловникот нема посебна одредба со којашто е уреден календарот. На календарот се поставени сите точки од дневниот ред (распоред на расправи и одлуки, дебата на партиски лидери, комисиjsки седници и други настани).

РЕГУЛИРАЊЕ НА ПАРЛАМЕНТАРНИТЕ РАСПРАВИ

Во согласност со Законот за Риксдаг, говорот на пратениците е ограничен на четири минути.

Гласање

Во Законот за Риксдаг не постои одредба којашто го определува точното време за гласање. Сепак, во календарот е дадена временска рамка за гласање кога Риксдаг одлучува по одредени точки. Меѓутоа, во тие временски рамки не се опфатени сите дневни редови по коишто се водела расправа.

СТРУКТУРА И ДОСТАПНОСТ НА КАЛЕНДАРТОТ

Како е правно регулиран календарот?

Не постои законска одредба за парламентарниот календар со цел информирање на јавноста.

Каква е структурата на календарот и кој ја предлага?

Календарот содржи информации за работата на пленарните и на комисиjsките седници и за други настани во Риксдаг. Одборот на Риксдаг е формално надлежен за составување и дистрибуција на календарот/дневниот ред (види погоре).

Кој го усвојува календарот?

Календарот ја отсликува работата на Риксдаг. Со оглед на системот, кој подразбира годишно заседание на парламентот, работниот период на Риксдаг е предвиден во Деловникот. Распоредот за работните денови е однапред определен од Одборот на Риксдаг. Претседателот е одговорен за утврдување на дневниот ред за поединечни работни денови и тој ги поставува точките за дискусија.

Колкав период е опфатен со календарот?

Распоредот за парламентарниот циклус е достапен за период од две години. На календарот на веб-страницата на Риксдаг се прикажани сите претстојни настани што веќе се закажани.

На кој начин календарот ѝ е достапен на јавноста?

Календарот е јавно достапен на веб-страницата на Риксдаг.²³ На календарот може да се пребарува по прикажаната содржина по разни критериуми (пленарна седница, комисииска седница, итн.).

Слика 8. Календар (месечен приказ) на шведскиот Риксдаг (достапно само на шведски јазик)

The screenshot shows the Swedish Riksdag's calendar page. At the top, there is a navigation bar with the Riksdag logo and various utility links like 'Lysna', 'Lästlist', 'Teckenspråk', 'In English', 'Other languages', and 'Ordbok'. A search bar is also present. Below the navigation bar, the page title is 'Kalender' and the current view is 'Månad' (Month). The calendar shows the following events:

- Måndag 1 november (Vecka 44):** Nordiska rådet håller session i Köpenhamn.
- Tisdag 2 november:** Nordiska rådet håller session i Köpenhamn.
- Onsdag 3 november:** OSSE-möte digitalt; Nordiska rådet håller session i Köpenhamn.
- Torsdag 4 november:** 10.00 Bordläggningsplenium (Webb-tv); OSSE-möte digitalt.

On the right side, there are two filter sections:

- Typ av händelse:** Beslut (5), Frågeslund (1), Bordläggning (2), Debatt om förslag (6), Interpellationsdebatt (5), Kallelse och föredragningslista (2), Presskonferens (1), Resa (1), Session (4). A 'Visa fler +' button is also present.
- Avdelning:** Stansida (111), Kamraren (20), Utskotten & EU-nämnden (87), Arbetsmarknadsutskottet (3), Civilutskottet (5).

Содржина на календарот

- Седниците на работните тела (комисии, комитети) се вклучени во календарот.
- Работниот распоред на претседателот не е вклучен.
- Меѓународните посети или средби не се вклучени.
- Состаноците на пратеничките групи не се вклучени.
- На календарот се прикажани и настани отворени за јавноста (семинари, посети, културни настани).



ПРЕПОРАКИ

V. ПРЕПОРАКИ

Врз основа на претходната анализа на одредени парламентарни системи и како се управува со парламентарното работење, следните препораки може да бидат релевантни за воспоставувањето правила за парламентарно работење и парламентарна агенда во Република Северна Македонија:

- **Воспоставување долгорочно (најмалку за половина година) планирање на активностите на Собранието и на работните тела, и препорачливо е тоа да е според редовниот циклус на седмици определени за разни активности.**

Образложение:

Редовниот циклус од четири, пет или шест седмици овозможува да се планираат активностите на Собранието и на собраниските работни тела. Со овој модел на планирање, одредена седмица е определена за активностите на одредено тело. Преку долгорочното планирање на активностите постои можност да се определат деновите за пленарните седници и за седниците на собраниските работни тела. Одредени денови во неделата може да се определат за редовно спроведување конкретни активности. На пример, секој петок за контакти со граѓаните во избирачките единици, понеделниците за состаноци на пратеничките групи, итн.

Парламентите што се опфатени со истражувањето го користат овој модел.

- **Поставување задолжителни датуми (рокови) за поднесување предлог-закопи на пленарно разгледување на следната пленарна седница.**

Образложение:

Националниот совет на Република Словачка ги утврдува роковите за поднесување предлог-закопи на разгледување на следната пленарна седница во својот долгорочен план на активности. Тоа е важно за планирање на пленарната агенда, поконкретно за запознавање со предлог-закопите за прво читање. Воведувањето на оваа алатка се препорачува за да се намали неочекуваниот број поднесени предлози за разгледување до Собранието.

- **Да се размисли за укинување на расправата за поднесен предлог-закон во комисиите пред пленарната расправа во прво читање на предлог-закон.**

Образложение:

Разгледување на предлог-закопи во комисиите пред пленарната расправа не е вообичаен законодавен процес. Укинувањето на оваа фаза може да ја олесни работата на комисиите. Разгледувањето на предлогот, пред првото читање, треба да се прави од страна на пратеничките групи.

КОРИСТЕНА ЛИТЕРАТУРА

Ausschüsse. *Deutscher Bundestag* [online]. [cit. 2021-07-16]. Dostupné z: <https://www.bundestag.de/ausschuesse>

Besuchen Sie den Deutschen Bundestag. *Deutscher Bundestag* [online]. [cit. 2021-07-16]. Dostupné z: <https://www.bundestag.de/besucher>

ЕСТОНИЈА. Riigikogu Rules of Procedure and Internal Rules Act. In: 24. částka 148. Dostupné také z: <https://www.riigiteataja.ee/en/eli/512032015002/consolide/current>

HARMONOGRAM schôdzí Národnej rady Slovenskej republiky rok 2021. In: *Nrsr.sk* [online]. [cit. 2021-07-16]. Dostupné z: <https://www.nrsr.sk/web/Dynamic/DocumentPreview.aspx?DocID=486850>

Kalendár podujatí predsedu NR SR. *Nrsr.sk* [online]. [cit. 2021-07-16]. Dostupné z: <https://www.nrsr.sk/web/?sid=predseda/informacie/podujatia>

Kalender. *Riigikogu* [online]. [cit. 2021-07-16]. Dostupné z: <https://www.riigikogu.ee/tegevus/kalender-ja-eelinfo/>

Kalender. *Riksdagen* [online] [cit. 2021-11-04]. Available at: <https://www.riksdagen.se/sv/kalender/>.

Mgr. Radek Vondráček, projevy, tiskové zprávy, program. *Psp.cz* [online]. [cit. 2021-07-16]. Dostupné z: <https://www.psp.cz/sqw/detail.sqw?id=6165>

Preliminär sammanträdesplan för kammaren: 8 september 2020 - 28 juni 2022. 2020, 12 s. Dostupné také z: <https://www.riksdagen.se/globalassets/02.-kalender/preliminar-sammantradesplan-2020-2022.pdf>

Preliminär sammanträdesplan för kammaren: Valperioden 2018-2022. 2018. Dostupné také z: <https://www.riksdagen.se/globalassets/02.-kalender/langtidsplan-2018-2022.pdf>

RIIGIKOGU XIII KOOSSEIS: Statistikat ja ülevaateid. Riigikogu Kantselei 2019, Eesti Rahvusraamatukogu 2019. ISBN 1736-6135. ISSN 1736-6135. Dostupné také z: <https://www.riigikogu.ee/wpcms/wp-content/uploads/2014/11/XIII-Riigikogu-statistikakogumik.pdf>

Tagesordnund und Sitzungsverlauf. *Deutscher Bundestag* [online]. [cit. 2021-07-16]. Dostupné z: <https://www.bundestag.de/tagesordnung>

Verejnost' a médiá Kontakt. *Nrsr.sk* [online]. [cit. 2021-07-16]. Dostupné z: <https://www.nrsr.sk/web/default.aspx?SectionId=152>

Veřejnost a média. *Psp.cz* [online]. [cit. 2021-07-16]. Dostupné z: <https://www.psp.cz/sqw/hp.sqw?k=184>

WILLIAMSON, Andy, Andy RICHARDSON a Avinash BIKHA. *World e-Parliament Report 2018*. Geneva: Inter-Parliamentary Union, 2018, 74 s. ISBN 978-92-9142-735-2. Dostupné také z: <https://www.ipu.org/resources/publications/reports/2018-11/world-e-parliament-report-2018>

XIV Riigikogu töögraafik. In: *Riigikogu* [online]. [cit. 2021-07-16]. Dostupné z: <https://www.riigikogu.ee/wpcms/wp-content/uploads/2015/02/RK2021.pdf>

ИНФОРМАЦИИ ЗА ПРОЕКТОТ

Швајцарската Програма за парламентарна поддршка (ПСП) ќе ги поддржи напорите на Собранието на Република Северна Македонија за независност преку градење консензус, структурни реформи и градење на капацитетите во институционалниот развој на Собранието; во неговите законодавни и надзорни улоги и во неговата институционална транспарентност и отчетност.

ПСП се спроведува од страна на Националниот демократски институт, Институтот за демократија „Социетас Цивилис“ - Скопје и Центарот за управување со промени, за поддршка на стратешкото планирање на Собранието; за реформи во управувањето со човечките ресурси; за подобрена проценка на влијанието на регулативата и процесите за набавка; за посветеност кон отворени податоци и преку мерењето на јавното мислење и следењето на напорите за реформи, вклучително и за поголемо граѓанско ангажирање во процесите на креирање политики.

